

il COMOLI FERRARI

NOTIZIE E OPPORTUNITÀ DALL'AZIENDA

GRUPPO
COMOLI FERRARI
DAL 1929 FORNITURE ELETTRICHE

*catalogo luminarie
in tutte le filiali*

Merry
CHRISTMAS
AND
New Year

MILWAUKEE
SUPERKIT FUEL 18V
E TANTE NOVITÀ



AIR - BTICINO
LA RIVOLUZIONE
SOTTILE



SPECIALE
AUTOMAZIONE
INDUSTRIALE



da 85 anni una squadra vincente.

GRUPPO
COMOLI FERRARI
DAL 1929 FORNITURE ELETTRICHE

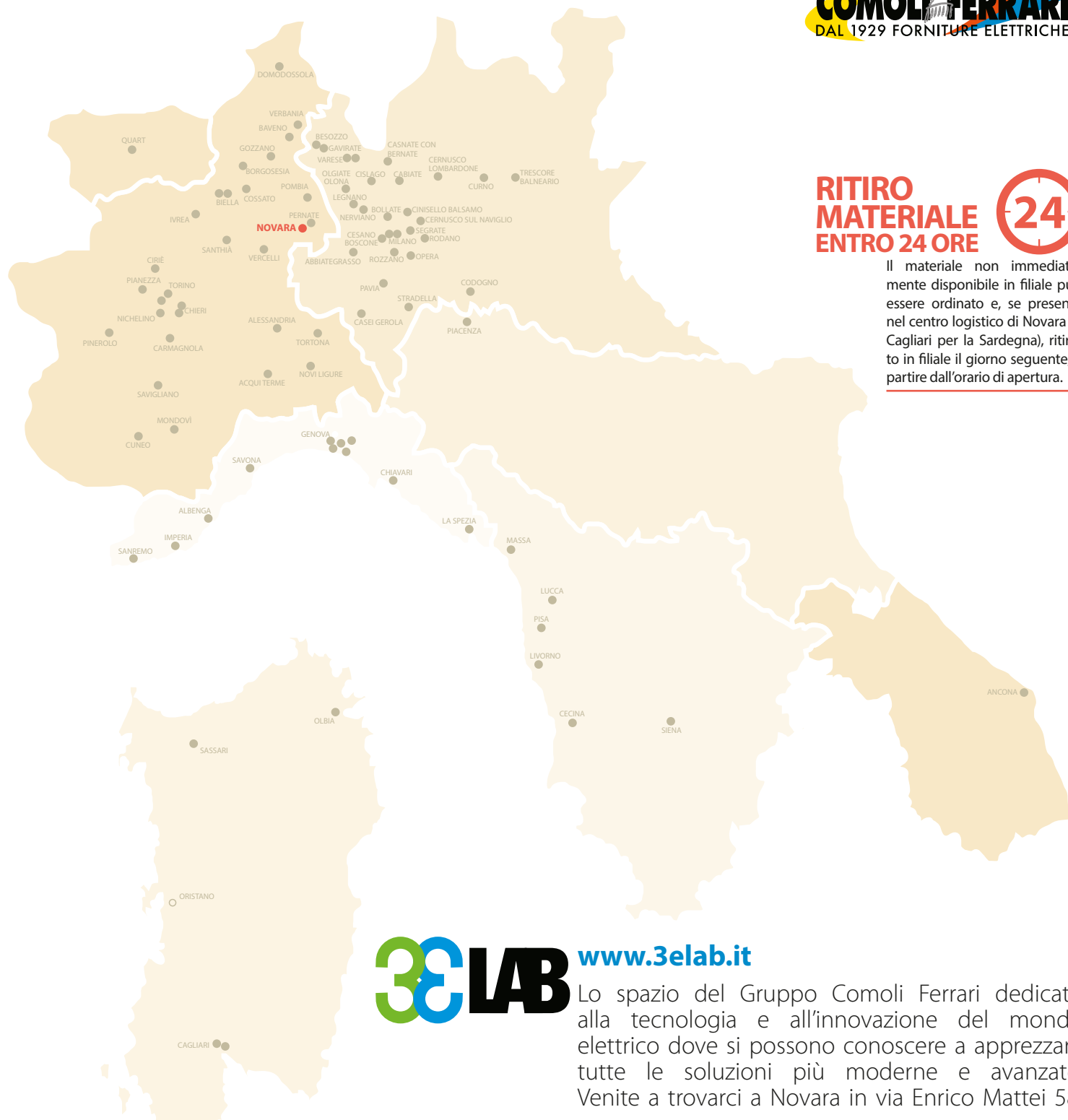

**RITIRO
MATERIALE
ENTRO 24 ORE**



Il materiale non immediatamente disponibile in filiale può essere ordinato e, se presente nel centro logistico di Novara (o Cagliari per la Sardegna), ritirato in filiale il giorno seguente, a partire dall'orario di apertura.

3ELAB www.3elab.it

Lo spazio del Gruppo Comoli Ferrari dedicato alla tecnologia e all'innovazione del mondo elettrico dove si possono conoscere e apprezzare tutte le soluzioni più moderne e avanzate. Venite a trovarci a Novara in via Enrico Mattei 58.

antenne@comoliferrari.it

automazione@comoliferrari.it

cavi@comoliferrari.it

climatizzazione@comoliferrari.it

domotica@comoliferrari.it

fotovoltaico@comoliferrari.it

illuminazione@comoliferrari.it

navale@comoliferrari.it

quadri@comoliferrari.it

sicurezza@comoliferrari.it

**Direttore Responsabile**

Simone Sandri

Coordinamento

Roberto Ziruddu

Redazione

Francesca Borlandi, Margherita Ferrari,
Raffaella Fontana, Sara Fornaroli,
Francesco Minola

Hanno collaborato a questo numero

Michele Curione, Remo Fullin, Andrea Pellati,
Stefano Sala, Franco Tencajoli

Editore

Comoli Ferrari & C. S.p.A.
Via Enrico Mattei, 4 - Novara

e-mail

giornale@comoliferrari.it

Stampa

Italgrafica Tipolitografia
Via Verbanò, 146 - Novara

Registrazione Tribunale di Novara
n. 2/2000 del 27/01/2000

I prezzi, dove non specificato, si intendono iva esclusa e sono riservati ai possessori di partita iva. I prezzi e le caratteristiche possono variare senza preavviso a causa di errori tipografici o omissioni.

**SEDE DI NOVARA****AREA TECNICA**

- 6** SIEMENS LOGO!8
- 7** REER MOSAIC
- 8** PHOENIX CONTACT PLC LOGIC
- 9** SCHNEIDER PREVENTA
- 10** WOLF SAFETY VIDEOCONTROLLO

NOVITÀ

- 4** ISAAC NUOVA VERSIONE 2.0
- 11** WOLF SAFETY AT-GSM-ICON
- 12** AERTECNICA TUBO' ASPIRAPOLVERE PRATICO
- 13** BTICINO AXOLUTE AIR
TECNOGAS TG-CO-828
- 14** BEGHELLI SORPRESA POWERLED
- 15** ARENA LUCI ONDA LED E CORONA LED
- 16** TELEVES KIT LTE
- 17** UR FOG NUOVA GAMMA DI NEBBIOGENI
- 18** OSRAM A TUTTO LED
- 19** PAN INTERNATIONAL MAGIC
FANTINI COSMI NUOVI CRONO CH191 E CH193
- 20** DISANO ECHO LED
- 21** SERAI SISTEMA CASA SERAI

PROMOZIONI

- 22** MILWAUKEE NUOVI KIT
- 24** HT ITALIA NUOVI KIT
- 26** ENERGIZER KIT PROMOZIONALE
- 27** NICE PRODOTTI IN PROMO
- 28** RITTAL CONDIZIONATORI VERTICALI
- 29** ETELEC KIT CON PINZA AMPEROMETRICA IN OMAGGIO
- 30** VORTICE SPECIALE RISCALDAMENTO
ARTELETA BRITELITE
- 31** HOWELL SPECIALE RISCALDAMENTO
- 32** INTERCABLE NUOVI KIT
- 33** TEKNOMEGA Ω ZIP
- 34** H2OFF ELECTRIC E ANTICORROSION
- 35** VEMER COLORE E BENESSERE
- 36** MARCUCCI UTENSILI
CANFOR SONDA DINAMICA

CORSI E CONVEGNI

- 37** SCHNEIDER CORSO KONNEX
AUTOMAZIONE WORKSHOP 2014

SERVIZI

- 38** PRESENZE BANCO - AGGIORNAMENTO LISTINI

RUBRICA

- 40** CURIONITÀ

ISAAC 2.0

sempre più smart

Vi presentiamo la nuova versione di Isaac il server domotico distribuito in esclusiva da Comoli Ferrari. Isaac 2.0 è la soluzione ottimale per la **supervisione di impianti home e building automation** da tablet, smartphone o browser. Da oggi ancora più conveniente!

IL PRIMO SISTEMA DI SUPERVISIONE SEMPLICE E POTENTE
 Supervisione contemporanea di più protocolli, tutti integrati nativamente, da smartphone e tablet. Grafica semplice ed intuitiva adatta all'utilizzo da parte di chiunque. Velocità e chiarezza per un controllo senza eguali di ogni impianto domotico. Caratteristiche che lo rendono il perfetto compagno di ogni impianto elettrico dotato di tecnologia SMART.

INSTALLAZIONE
 Veloce ed intuitivo. Zero codice. Nessun software da installare. Configurazione attraverso: App per iOS Apple, App per Android, Google Chrome, Safari. Connessione automatica di Smart TV, player Sonos e Nuvo. Differenziare accessi e permessi non è mai stato così semplice. Creare logiche complesse diventa veloce e divertente.

domotica@comoliferrari.it

CARATTERISTICHE TECNICHE

SERVER ISAAC v 2.0

Multi piattaforma:

Apple iOS,
 Android,
 Google Chrome,
 Safari.

Multiutente:

illimitati account utente
 con gestione avanzata
 dei permessi
 di visualizzazione.

Multidevices:

connessioni
 simultanee
 illimitate.

Nessuna licenza e

nessun limite
 di oggetti, indirizzi
 o variabili utilizzabili.

Server da guida

DIN (4 moduli).

Alimentazione

5V inclusa.

ISAAC
 v 2.0



CF121599



CREAZIONE SCENARI

SCENARI DA APP

Vengono creati in modo naturale e immediato direttamente dall'utente finale con smartphone o tablet.

SCENARI CONDIVISI

È possibile scambiare funzioni personalizzate tra i diversi utenti dello stesso impianto.

SCENARI DA EVENTO

Permettono di creare illimitate e potenti logiche sull'impianto per automatizzare molti processi al verificarsi di uno o più eventi.

SCENARI PIANIFICATI

Possono automatizzare ogni dispositivo collegato all'impianto in base a pianificazioni orarie settimanali.

AGGIORNAMENTI

Nuovi protocolli e nuove funzioni rilasciate sempre gratuitamente.

www.isaacdevices.com

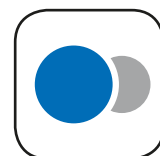

Isaac

ISAAC APP



UTILIZZO

Una sola App per creare, modificare e controllare la supervisione di tutto l'impianto.

L'App gratuita è scaricabile da Apple Store o Google Play.

Incredibile velocità di accesso e di controllo da smartphone, tablet o browser.

Sicurezza e privacy sono ai massimi livelli.

Navigare e controllare l'impianto diventa naturale ed immediato.

Interagire con luci, automazioni, allarme, audio, video, telecamere ogni volta che vuoi, in completa autonomia.

Funzioni personalizzate per utente.

Illimitati device collegabili.

Tre livelli di accesso: Installator, Admin, User.

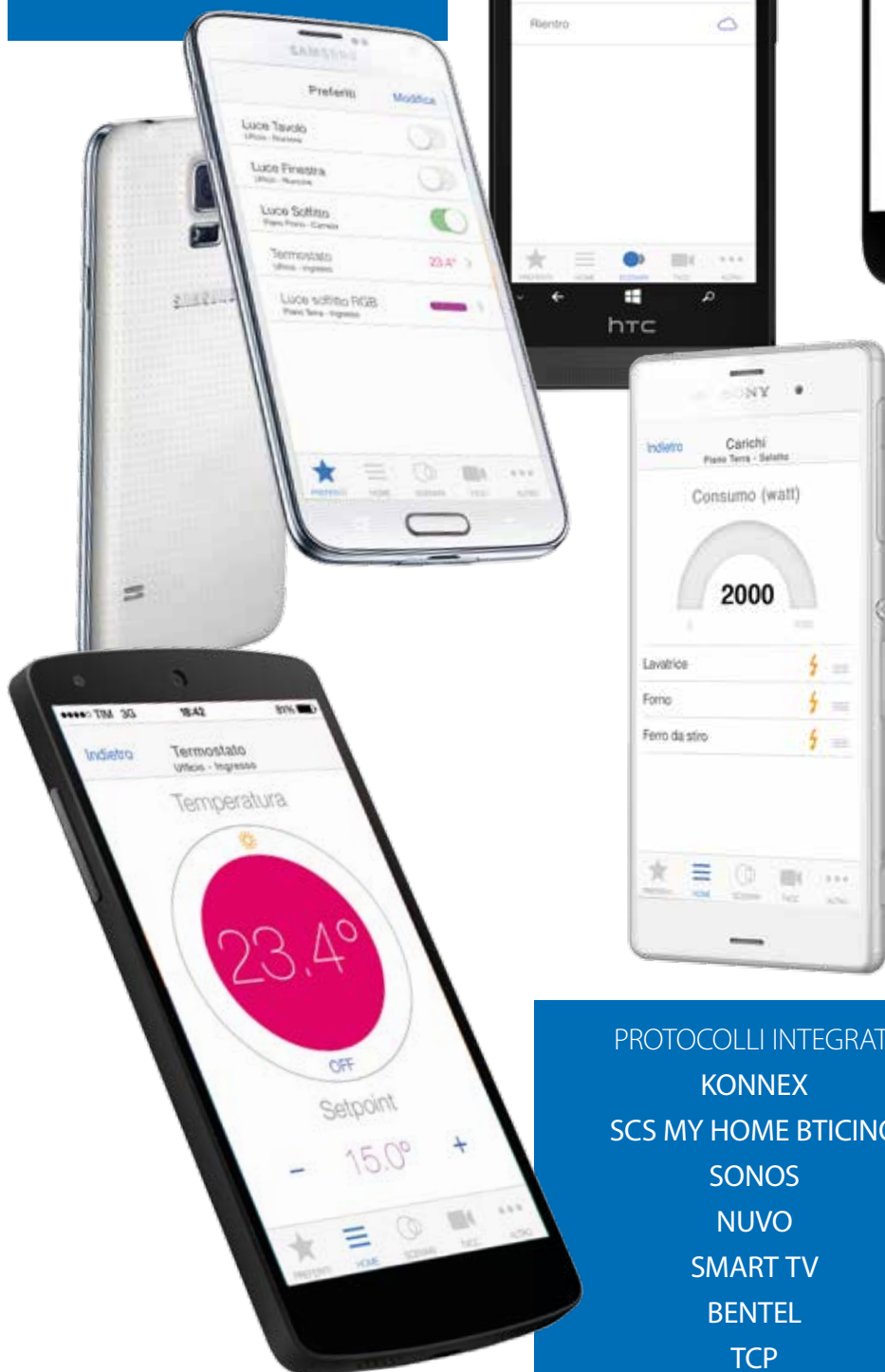

PROTOCOLLI INTEGRATI

- KONNEX
- SCS MY HOME BTICINO
- SONOS
- NUVO
- SMART TV
- BENTEL
- TCP
- UDP

SIEMENS PRESENTA LOGO! 8

la nuova generazione di moduli logici

Compatto, potente e facile da usare! Con LOGO! 8 il collaudato modulo logico Siemens entra nella generazione successiva.

Rispettando le tempistiche annunciate già durante la Fiera SPS di Parma dello scorso maggio, il 31 agosto è stato lanciato sul mercato LOGO!, la nuova versione del modulo logico Siemens che soddisfa praticamente tutte le esigenze dei clienti grazie ad una programmazione semplificata, un nuovo display e la possibilità di comunicazione via Ethernet. Inoltre, l'innovativa funzionalità di web server rende il monitoraggio da remoto di qualsiasi applicazione estremamente semplice e intuitivo. **La nuova serie LOGO! 8 comprende otto unità base** (ciascuna di 72 millimetri di larghezza, presentando quindi le stesse dimensioni di 4 unità modulari del LOGO! 6), che dispongono tutte di un'interfaccia Ethernet e di un web server integrato. La nuova gamma prevede inoltre sette moduli di espansione digitali e tre moduli analogici. Nella massima configurazione, le uscite digitali aumentano da 16 a 20 e le uscite analogiche da 2 a 8. Quattro delle nuove unità base LOGO! 8, per le diverse classi di tensione, presentano un nuovo display a sei righe da 16 caratteri ciascuna e tre colori di sfondo controllabili. **Il nuovo display di testo remotabile, LOGO! TDE**, con due interfacce Ethernet, ha le stesse dimensioni di prima e consente di visualizzare fino a 20 caratteri per riga. Le informazioni utente vengono così strutturate in modo chiaro, consentendo meno abbreviazioni. Oltre al display di testo TDE e ai moduli digitali e analogici, c'è anche **il modulo LOGO! CSM** che può essere utilizzato come switch Ethernet a 4 porte per ampliare le interfacce Ethernet al fine di realizzare in modo economico piccole reti Ethernet locali. Per l'alimentazione di corrente sono disponibili inoltre diversi moduli di potenza LOGO!. Infine, a breve, sarà disponibile anche **il nuovo modulo LOGO! CMR2020** che potrà essere utilizzato per comunicazioni via rete mobile, tramite SMS per l'invio di allarmi e il controllo a distanza tramite cellulare, la localizzazione della posizione tramite GPS oppure per la sincronizzazione automatica dell'ora. Con **il nuovo software di programmazione LOGO! Soft Comfort V8** è possibile programmare anche tutte le versioni precedenti i cui

programmi possono essere importati nella nuova versione. Il nuovo LOGO! Soft Comfort V8 è stato completamente rivisitato in termini di design. È semplice da utilizzare e offre un supporto intuitivo all'utente nella modalità singola o di rete per quanto riguarda la creazione di programmi e la configurazione delle numerose funzioni. La struttura del menu e le finestre di impostazione parametri sono state ottimizzate. Con il nuovo software, le funzioni vengono interconnesse come di consueto con un clic del mouse, ma in alcuni casi ancora più velocemente e facilmente. Il riferimento ai parametri, ad esempio, viene effettuato graficamente ed illustrato in modo chiaro nel programma. Nella modalità di rete è possibile visualizzare fino a 16 dispositivi e fino a tre programmi uno a fianco dell'altro; inoltre, i segnali possono essere trasferiti da un programma all'altro tramite la funzione drag & drop. La comunicazione viene configurata automaticamente e mostrata nella videata di rete, e gli ingressi e le uscite di rete vengono inseriti nei singoli programmi. Sempre per quanto riguarda il software, il numero massimo di blocchi funzione e dei registri a scorrimento resta invariato rispetto al LOGO! 7. Ci sono tuttavia 64 merker digitali e analogici e 50 testi di segnalazione che consentono di visualizzare messaggi molto più esplicativi. Per la funzionalità di data logging, la scheda micro SD standard può contenere fino a 20.000 record di dati. Un'importante novità legata alla nuova versione di prodotto risulta essere indubbiamente **il web server**. Infatti, se LOGO! 8 viene collegato ad un Access Point, il web server può essere attivato con facilità nel blocco del testo di segnalazione consentendo l'accesso al LOGO! 8 tramite PC, smartphone o tablet. La configurazione del web server è molto semplice e richiede pochissimi click del mouse. L'utente non deve avere conoscenze di programmazione in HTML, bensì sceglie semplicemente una delle due rappresentazioni offerte sul suo terminale, visualizzando da remoto il display del LOGO! o il display del LOGO! TDE.



MOSAIC

il controllore modulare programmabile di sicurezza

La ReeR, fondata nel 1959, è oggi il più grande costruttore di sensori di sicurezza in Italia e uno dei maggiori nel mondo. È presente in tutti i paesi industrializzati con una rete di distribuzione e assistenza competente ed efficace.



La gamma ReeR offre un assortimento completo di barriere optoelettroniche, fotocellule, laser scanner, interfacce e controllori di sicurezza. L'ampia scelta rende il catalogo dell'azienda uno dei più completi in assoluto nel mondo della sicurezza, grazie alla varietà di modelli e soprattutto alle caratteristiche applicative studiate in funzione delle varie esigenze degli utilizzatori.

ReeR è anche protagonista nel processo normativo sulla sicurezza delle macchine. Per questo è sempre all'avanguardia in merito alla conformità dei propri prodotti e nel seguire l'evoluzione dei requisiti normativi.

Oggi, senza contare i notevoli cambiamenti normativi relativi alla sicurezza delle macchine introdotti a partire dal 2010, la progettazione e la realizzazione dell'impianto di sicurezza di un macchinario complesso dipendono in larga misura da fattori economici e da esigenze di flessibilità.

Proprio pensando alle attuali esigenze la ReeR ha realizzato il controllore modulare programmabile di sicurezza Mosaic.

La soluzione Mosaic è modulare, configurabile ed in grado di concentrare tutta la gestione delle funzioni di sicurezza di una macchina o di un impianto.

Mosaic gestisce sensori e comandi di sicurezza quali: barriere fotoelettriche e fotocellule, laser scanner, pulsanti di arresto di emergenza, interruttori elettromeccanici e interruttori magnetici, tappeti e bordi sensibili, comandi a due mani e pulsanti uomo morto, encoder e proximity per il controllo della velocità in sicurezza.

Il sistema può essere composto dalla sola unità principale o, in massima configurazione, dall'unità principale e da 14 espansioni (per un totale di: 128 input, 16 output di sicurezza e 16 di segnalazione e 32 uscite di stato). Il modulo principale e le espansioni comunicano tramite **il bus proprietario MSC**. Grazie ai moduli bus, Mosaic può essere interfacciato verso

i più comuni Bus di campo industriali. Per quanto riguarda in particolare i sensori, vogliamo evidenziare **le barriere optoelettroniche di sicurezza EOS4 e EOS2** che, con una sezione di soli 28x30 mm, sono tra le più piccole barriere (con tutte le funzioni di sicurezza integrate) presenti sul mercato. Oltre che a Mosaic, possono essere collegate ad interfacce di sicurezza dedicate, a contattori controllati direttamente o a PLC di sicurezza.

Tutti i modelli della gamma hanno ottenuto la certificazione per il grado di protezione IP 65 e IP 67 - Alta resistenza alla penetrazione di polveri e liquidi.

Le versioni WTF e WTHF con contenitore stagno IP 69K (56 mm di diametro) con o senza riscaldatore possono essere utilizzate in ambienti caratterizzati dalla presenza di acqua e vapore come nell'industria alimentare e delle bevande. Grazie ai loro componenti inerti (non-tossici), nessun residuo viene rilasciato quando la barriera viene lavata o quando viene a contatto con prodotti alimentari. Inoltre la serie EOS ha ottenuto la certificazione ECOLAB - Prove di resistenza del materiale secondo le procedure di pulizia e sanificazione dell'industria alimentare. ■



RELÈ PROGRAMMABILE PLC LOGIC

comando e attivazione altamente compatti

PLC logic combina i vantaggi della gamma relè PLC alle funzioni logiche. Contrariamente ai moduli logici tradizionali, la struttura modulare consente di scegliere il relè adatto per ogni canale. In campo i sensori e gli attuatori possono essere collegati direttamente al relè.

Nel mercato dei moduli logici, il sistema PLC logic riunisce per la prima volta in un'unica soluzione il livello logico dell'interfaccia e il livello di campo. In questo si potrà attivare e gestire i segnali I/O con un unico sistema compatto. È possibile abbinare il modulo logico al relè adatto per la propria applicazione. La struttura modulare consente diverse possibilità di

utilizzo. Con PLC logic il cablaggio diventa semplice: PLC logic combina i vantaggi della gamma relè PLC alle funzioni logiche. Contrariamente ai moduli logici tradizionali, la struttura modulare consente di scegliere il relè adatto per ogni canale. In campo i sensori e gli attuatori possono essere collegati direttamente al relè.



i vantaggi in breve

- Modulo di comando compatto.
- Soluzione compatta: trasmissione di segnali I/O con moduli relè da 6,2 mm in soli 50 mm di spessore.
- Semplice configurazione: con Logic+ avete a disposizione un software intuitivo per una rapida implementazione dei vostri progetti.
- Flessibilità di equipaggiamento grazie alle diverse tipologie di relè all'interno della gamma PLC REL.
- Elevata affidabilità dell'impianto grazie ai relè estraibili.



software di programmazione semplice e intuitivo

Riducete la complessità del cablaggio con PLC logic

Nei moduli logici tradizionali, il cablaggio dei componenti è impegnativo e richiede molto tempo. Per ovviare agli inconvenienti dei relè fissi integrati, nella pratica vengono spesso utilizzati moduli relè aggiuntivi prima degli ingressi/delle uscite. PLC logic include tutte le funzioni in un unico dispositivo riducendo i costi e gli spazi per il cablaggio.

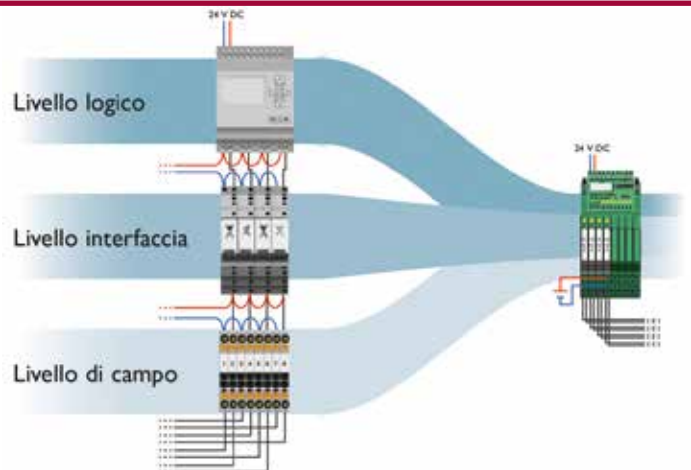

CABLAGGIO TRADIZIONALE

CABLAGGIO CON PLC LOGIC

PREVENTA™

la nuova famiglia di barriere optoelettroniche

La famiglia Preventa™ XUSL2E/XUSL4E rappresenta il rinnovamento di tutta l'offerta Preventa™. Barriere di Sicurezza Tipo 2 SIL 2 e Tipo 4 SIL 3 per la protezione antinfortunistica delle dita, delle mani e del corpo.

Preventa™ XUSL2E/XUSL4E è la nuova soluzione destinata ad affermarsi sul mercato per l'eccellente rapporto qualità prezzo! Realizzate secondo gli standard internazionali e certificate dal TÜV Süd, rispondono ai requisiti di Tipo 2 / SIL 2 o di Tipo 4 / SIL 3. Una nuova tecnologia costruttiva ha permesso di ottenere vantaggi importanti in termini di dimensioni ridotte comuni per tutta la gamma (28x35mm) ed elevate performance in termini di tempi di risposta; incrementato il range della temperatura di funzionamento rispetto alla precedente offerta (-10° ..a 55°) con grado di protezione IP65 e IP67 e la possibilità di ottenere soluzioni speciali con temperature di funzionamento fino a -25° e IP69K. Altro punto di forza dell'offerta è la facilità e la ve-

locità d'installazione: i nuovi accessori di fissaggio regolabili, consentono una rotazione della barriera lungo l'asse longitudinale ed una regolazione delle posizioni verticali e orizzontali rendendo agevole la messa in servizio in spazi ridotti per la regolazione e l'allineamento. Una ulteriore protezione meccanica è conferita dalle colonne di protezione disponibili per barriere e specchi deviatori. Particolari accorgimenti sono stati realizzati per il fissaggio dei componenti interni: scheda elettronica e ottiche che non temono le forti vibrazioni e le micro vibrazioni continuative, presenti nelle più comuni applicazioni dove la barriera viene utilizzata. Tra i molti vantaggi che la nuova gamma propone troviamo anche una ridottissima zona morta lato connettore e una zona morta totalmente "assente" sul lato opposto che garantiscono un rilevamento sicuro e affidabile (la zona sensibile si estende fino all'estremità della barriera).



temperatura di funzionamento rispetto alla precedente offerta (-10° ..a 55°) con grado di protezione IP65 e IP67 e la possibilità di ottenere soluzioni speciali con temperature di funzionamento fino a -25° e IP69K. Altro punto di forza dell'offerta è la facilità e la ve-

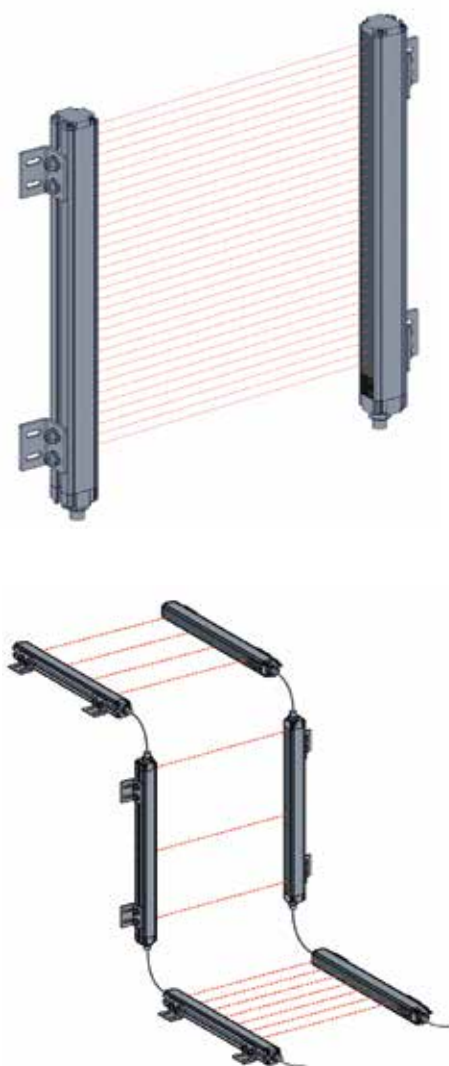

- 1** Barriera di sicurezza
- 2** Barriera meccanica
- 3** Zona di Sicurezza
- 4** Esempio di dispositivo supplementare
- 5** Interruttori di sicurezza

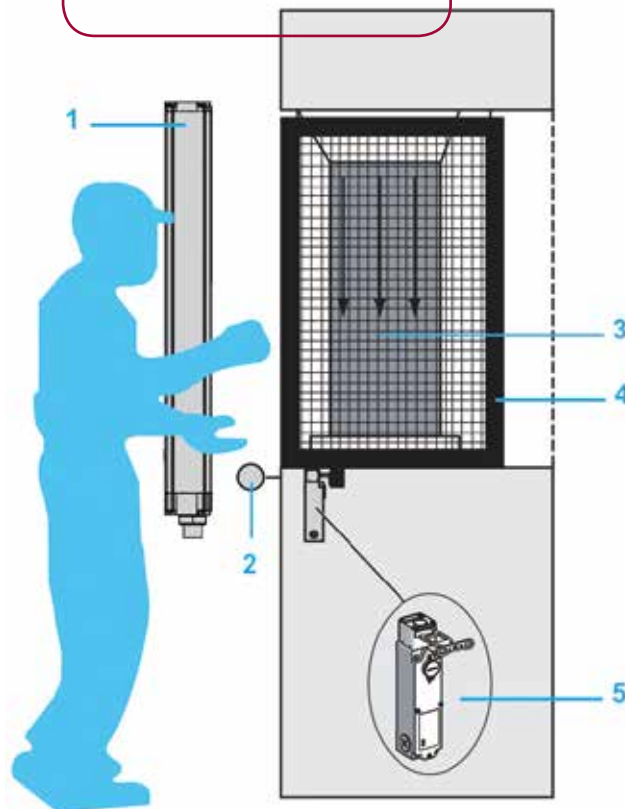

IMPIANTI DI VIDEOCONTROLLO

nuove soluzioni per la protezione del sistema

Un impianto di videocontrollo viene normalmente valutato in base alla qualità delle apparecchiature che lo compongono (telecamere, dvr, nvr) e alla loro messa in opera. Spesso però si sottovalutano i collegamenti, i percorsi e la loro lunghezza, e in conseguenza **le soluzioni di alimentazione da adottare**. A questo proposito, per proteggere il sistema in caso di mancanza di tensione e poter quindi continuare a registrare e vedere, è fortemente consi-

gliato anteporre alle apparecchiature un sistema di back up. In alternativa al classico gruppo di continuità, dalle potenzialità limitate, è possibile installare stazioni di alimentazione con una durata particolarmente lunga, **elevata erogazione di corrente sul carico**, maggior stabilità di tensione. Comoli Ferrari è in grado di offrire varie soluzioni in base al tipo di impianto, alla distanza dei carichi, all'autonomia richiesta.

sicurezza@comoliferrari.it

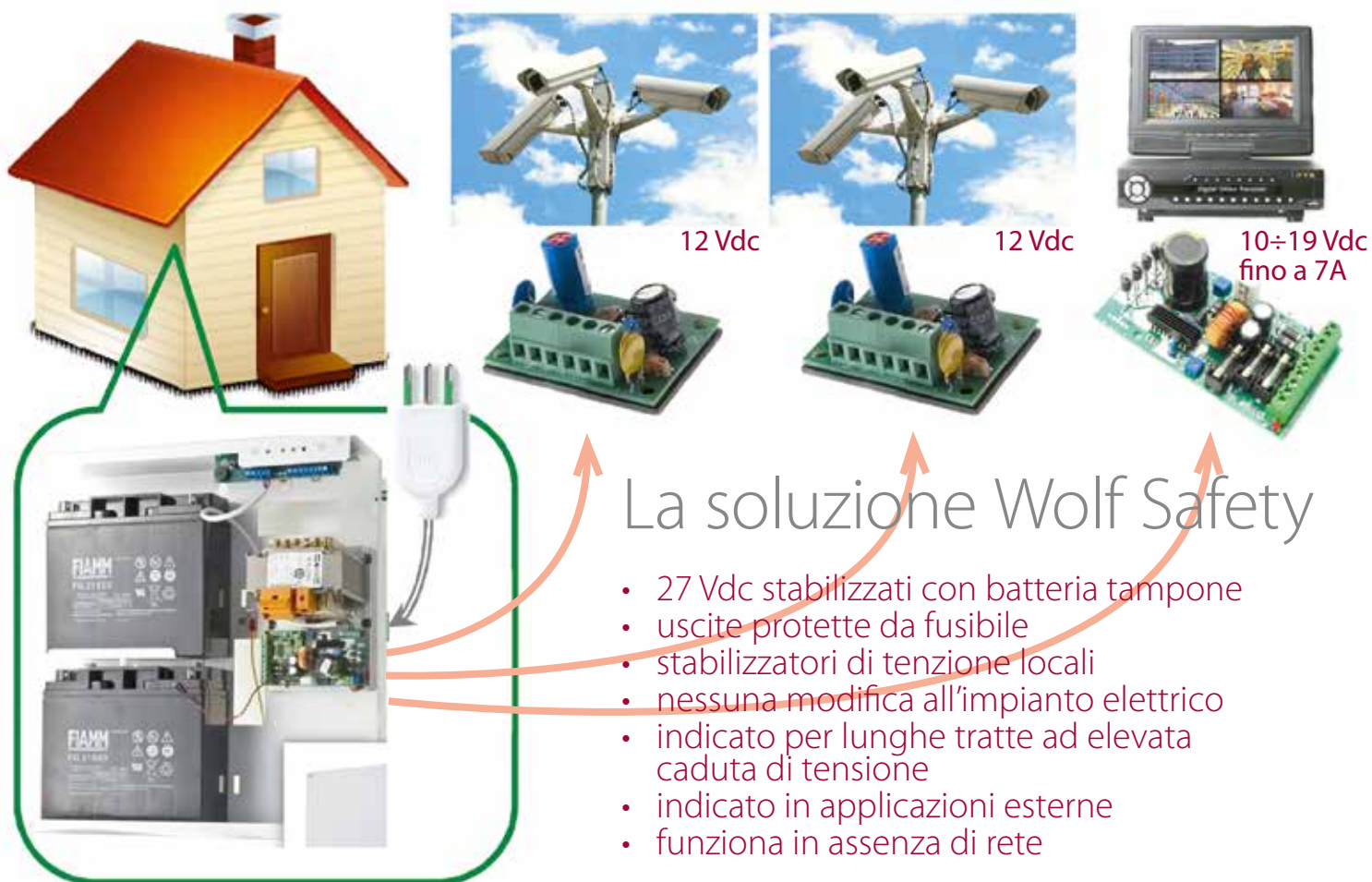

La soluzione Wolf Safety

- 27 Vdc stabilizzati con batteria tampone
- uscite protette da fusibile
- stabilizzatori di tensione locali
- nessuna modifica all'impianto elettrico
- indicato per lunghe tratte ad elevata caduta di tensione
- indicato in applicazioni esterne
- funziona in assenza di rete

Moduli relè
per impianti
antifurto



COMBINATORE TELEFONICO GSM con touch screen a colori

Il combinatore AT-GSM-ICON è un dispositivo dedicato al settore del Fire & Security e dell'automazione a distanza. Le uscite del dispositivo possono essere associate ad eventi di allarme oppure gestite da remoto per controllare dispositivi di vario genere come luci, caldaia, aperture cancello ecc.. È possibile creare, per ognuno dei numeri inseriti, dei profili personalizzati in base alle varie esigenze. Grazie ad un **display LCD Touch-Screen da 3 pollici**, offre un'interfaccia grafica che semplifica e velocizza la procedura di installazione e rende molto più agevole l'utilizzo anche da parte dell'utente finale. Le

icone sono simili a quelle di un comune telefono cellulare, permettendo così di inserire i dati in modo intuitivo e con estrema semplicità. L'AT-GSM-ICON esegue costantemente un controllo sul proprio stato di funzionamento (livello di segnale, alimentazione, corretto funzionamento interno) ed è in grado di riavviarsi in situazioni di fault senza alcun intervento esterno. Questo garantisce un grado di sicurezza maggiore. Nel caso in cui si verifichi mancanza del segnale GSM, è possibile programmare una delle uscite in modo che questo inconveniente venga segnalato.



140,90
euro
CF121797

**TOUCH
SCREEN**

AT-GSM-ICON

Design innovativo
Dimensioni ridotte per
l'installazione
in ambienti industriali e
in ambienti domestici
Apertura a libro con i morsetti
a filo scatola per facilitare
l'inserzione dei cavi.
Il collegamento attraverso
tubazioni esterne può essere
effettuato tramite lo specifico
adattatore fornito a corredo
in grado di accettare tubi del
diametro 18 mm/20 mm

- Semplice programmazione tramite monitor
- Touch screen da 3" con icone a colori
- 6 ingressi impostabili al positivo o negativo, a dare o mancare
- 4 uscite commutabili anche da remoto
- Blocco chiamate da morsetto, da remoto e tramite touch screen
- Messaggio credito residuo e data scadenza Sim
- Messaggio per mancanza alimentazione e batteria bassa
- Batteria al litio compresa per un'autonomia di 15 ore
- Memoria eventi
- Ridotte dimensioni: 145x90x35mm

ASPIRAPOLVERE CENTRALIZZATO PRATICO

pulizie ancora più semplici e veloci

C'è un modo ancora più semplice per pulire casa utilizzando il sistema aspirapolvere TUBÒ®: il suo nome è Pratico. Pratico è la nuova soluzione per semplificare la pulizia degli ambienti che completa il sistema aspirapolvere centralizzato TUBÒ®. La grande novità è che **il tubo flessibile, utilizzato durante le pulizie, scompare all'interno delle pareti**. Con Pratico non serve più trasportare, avvolgere e riposizionare il tubo flessibile dopo aver pulito: una notevole comodità. Pratico si integra perfettamente nel sistema aspirapolvere Tubò® di Aertecnica®, può essere collocato in più punti ed è disponibile anche

nella versione wireless. Considerato che non si tratta di un semplice accessorio deve essere installato durante la predisposizione del sistema aspirapolvere centralizzato e non in fase successiva. Pratico è composto da un tubo flessibile di 12 metri (rivestito e protetto), una presa completa di sportello, la leva per l'accensione della centrale e quella per il blocco del tubo flessibile. Proprio **il blocco del tubo è un'altra novità di Pratico**: si può infatti estrarre dalla parete solo la lunghezza necessaria, evitando dunque che un tubo flessibile eccessivamente lungo intralci durante le pulizie.

TUBÒ® | Pratico

149,00
euro
A523217



Tutto il sistema aspirapolvere in un'unica presa



TR41PR
SET PREDISPOSIZIONE
1 PUNTO PRESA PRATICO
DA Ø 2" PER MURATURA

composta da:

- 1 Contropresa da Ø 2" per muratura
- Tubo PVC Ø 2" spessore mm.1,6 (al mt) (barre da mt 2) mt.14
- 3 Curve PVC Ø 2" a 90° FF ampio raggio
- 2 Curve PVC Ø 2" a 45° FF ampio raggio
- 2 Curve PVC Ø 2" a 22,5° FF ampio raggio
- 6 Manicotti con battente PVC Ø 2"
- 1 Manicotto adattatore in ABS Ø50 M a Ø2" F
- 1 Mastice autosaldante per PVC - tubo gr. 125
- Preinfilato N07VK 2x1 guaina Ø16 IMQ mt. 25
- 15 Fascette di cablaggio PVC - cm 30 blu
- Manuale installazione

Per utilizzare PRATICO, bastano 4 semplici gesti:

1. Aprire lo sportello ed estrarre la quantità di tubo flessibile necessaria per le pulizie.
2. Bloccare il tubo flessibile con l'apposita leva.
3. Accendere la centrale aspirante, spostando la leva BLU in posizione ON.
4. Inserire il raccordo terminale del tubo flessibile nell'impugnatura.



LA RIVOLUZIONE SOTTILE

nuove placche axolute air

Minimo spessore, geometrie nette, cura dei dettagli, monocromatismo: questa è l'essenza della Rivoluzione Sottile, che ben interpreta la casa contemporanea caratterizzata da uno stile minimalista e pulito. Oggi Axolute arricchisce la propria gamma con Air, una **versione ultra-sottile e monocromatica**. Il massimo livello di innovazione negli spessori sottili con soli 3.5 mm di sporgenza. I comandi assiali rafforzano il concetto di design sottile garantendo la perfetta planarità del punto luce, anche dopo l'azionamento dei comandi. Oltre alle modularità tradizionali, BTicino ha sviluppato una variante formale asimmetrica nella versione a due moduli abbinata al comando quadrato. Le varianti di colore per comandi e placche tra cui scegliere sono tre: **tech, antracite e bianco**, per raggiungere un totale mimetismo con la parete. Inoltre la placca bianco opaco può essere verniciata liberamente.



è sottile e di metallo • si abbina a tutte le funzioni Axolute del catalogo
si installa su scatole standard utilizzando il supporto dedicato

RIVELATORE PORTATILE

per monossido di carbonio

TECNOGAS
SISTEMI E COMPONENTI PER UFFANTI (DROTERWCI)

Pratico da installare, facile nell'uso, il rivelatore per monossido di carbonio TG-CO-828 alla gradevole estetica unisce una tecnologia di elevata qualità che tramite display, **segnala in tempo reale la quantità di CO presente nell'aria**. Il suo funzionamento a batteria lo rende trasportabile per i più disparati utilizzi, (zona caminetto, camper, seconda casa, garage etc.). I due led di segnalazione (verde/power, rosso/allarme) e una forte segnalazione sonora (85 dB) lo rendono praticamente utilizzabile da persone di qualsiasi età.



TG-CO-828

Sensore a cella elettrochimica
Display per costante monitoraggio di CO
Lettura da 10 a 999 ppm (parti per milione) di CO
Tre livelli di pericolo: basso, alto e pericoloso
Vita sensore 5 anni
Livello allarme sonoro: 85dB a 1 metro
Batteria alcalina inclusa
Certificato EN 50291:2001
Supporto estraibile

NON TI LASCIA MAI AL BUIO!

sorpresa powerled anti black-out

Beghelli presenta Sorpresa Powerled la lampada LED GU10 che **si accende automaticamente in caso di mancanza di rete elettrica** e non ti lascia mai al buio. Si usa come una normale lampadina GU10 e ha un'ottima resa luminosa (fino a 300 lumen). Si accende automaticamente solo in assenza di energia elettrica e garantisce fino a 2 ore di autonomia grazie alla sua batteria ricaricabile interna ed

alla sua elettronica intelligente. È dotata di schermo opalino per un'ottimale diffusione della luce e corpo in alluminio per la massima dissipazione del calore. **Permette un risparmio energetico dell'85%** grazie alla tecnologia LED e rientra nella classe energetica A+. Disponibile in due diverse temperature di colore: 3.000°K e 4.000°K.

SORPRESA POWERLED

anti black-out



novità
anteprima
mondiale

VITA 35.000 ORE
85% RISPARMIO ENERGETICO
ALTA EFFICIENZA
AUTONOMIA 2 ORE



SORPRESA POWERLED GU10 FINITURA OPALE

Codice	Watt	Attacco	Lumen	T. Colore °K	Dim. ØxL	Vita (h)	Classe
CF121974	4W	GU10	280	3.000	50 x 56	35.000	A+
CF121975	4W	GU10	300	4.000	50 x 56	35.000	A+



PROMOZIONE 5+1

CONFEZIONE SPECIALE IN
PACK 5+1

CONTENENTE 5 GU10
DA 6W PIÙ 1 SORPRESA
POWERLED GU10 DA 4W

SPECIAL PACK 5+1
FINITURA OPALE

CF121967 lampade GU10 6W 3.000°K + 1 lampada SORPRESA POWERLED GU10 4W 3.000°K
CF121968 lampade GU10 6W 4.000°K + 1 lampada SORPRESA POWERLED GU10 4W 4.000°K

ONDA LED E CORONA LED

illuminazione intensa e confortevole

Onda LED, il nuovo pannello a LED di Arena Luci con ottica antiabbagliamento, è adatto per scuole, cliniche, case di riposo, sale conferenze, uffici tecnici e ambienti con videotermini. Il posizionamento della fonte luminosa, ai lati dei diffusori, oltre a dare un elevato flusso luminoso offre un'ottima uniformità di luce. **Il corpo del pannello Onda è in PMMA**, materiale leggero ma molto resistente. Onda è disponibile con accensione tradizionale oppure in versione dimmerabile. Sono forniti accessori per installazioni

a plafone, a sospensione, o per controsoffitto; gli accessori vengono venduti anche singolarmente per permettere la manutenzione degli apparecchi nel tempo. Corona LED è la serie di incassi LED con ottica antiabbagliamento, flusso luminoso intenso e allo stesso tempo confortevole ed **elevato indice di resa cromatica**. La sua struttura elegante, sottile e leggera ma allo stesso tempo resistente, lo rende idoneo per molteplici applicazioni quali negozi, gallerie commerciali, uffici, cliniche e abitazioni.



ONDA LED

38W

Dimensioni: 595mm x 595mm
Spessore: 36,5mm
230Vac - 38W
IP frontale 54 - IP posteriore 44
PNL8640-NW: 4000°K - 105lm/W
PNL8640-WW: 3000°K - 100lm/W



PANNELLO LED CON OTTICA ANTIABBAGLIAMENTO

99,00
euro

A591048 4000°K
A591049 3000°K

CORONA LED 15

CORONA LED 25



15W

INCASSO LED CON OTTICA ANTIABBAGLIAMENTO



24W

Dimensioni: diam. 160mm
Spessore: 49mm
230Vac - 15W
IP frontale 54 - IP posteriore 44
DWL7015-NW: 4000°K - 105lm/W
DWL7015-WW: 3000°K - 100lm/W

39,90
euro

CF121684 4000°K
CF121685 3000°K

Dimensioni: diam. 190mm
Spessore: 49mm
230Vac - 24W
IP frontale 54 - IP posteriore 44
DWL7024-NW: 4000°K - 105lm/W
DWL7024-WW: 3000°K - 100lm/W

44,90
euro

CF121686 4000°K
CF121687 3000°K

IL KIT CHE FA LA DIFFERENZA

immune alle interferenze lte

Grazie al team di ingegneri di Televes impegnati nella ricerca e sviluppo, è stata brevettata, progettata e resa disponibile per il mercato **V-Zenit, la prima antenna al mondo con taglio regolabile**. Grazie alla tecnologia "CSG" (geometria di selezione del canale) è nato un nuovo concetto di progettazione e produzione nel mondo delle antenne TV, che consente all'antenna un filtraggio regolabile mediante

la modifica della sua forma (geometria). Tre antenne in una. Variando la posizione dei direttori si consente di **cambiare la risposta in frequenza dell'antenna**, posizionando il limite superiore della banda di lavoro sul canale 58 o 59 o 60. Le sue caratteristiche sono: guadagno 15dB, Balun blindato in pressofusione, bloccaggio rapido dei riflettori, dipolo a doppia U, attacco a palo in Zama super resistente.

Vzenit



49,00
euro
A590089

KIT LTE

Il Kit comprende:

- Antenna V-zenit
- Amplificatore da palo 3 ingressi (B3-U-U) da 25dB di guadagno a stadi di amplificazione separati potenza di Uscita 114dBuV, con Switch LTE on/off, Switch per telealimentazione DC on/off, Sistema di connessione veloce EasyF
- Alimentatore 12V: 200Ma, 2 uscite (5-2.400MHz) a bassissima perdita di passaggio

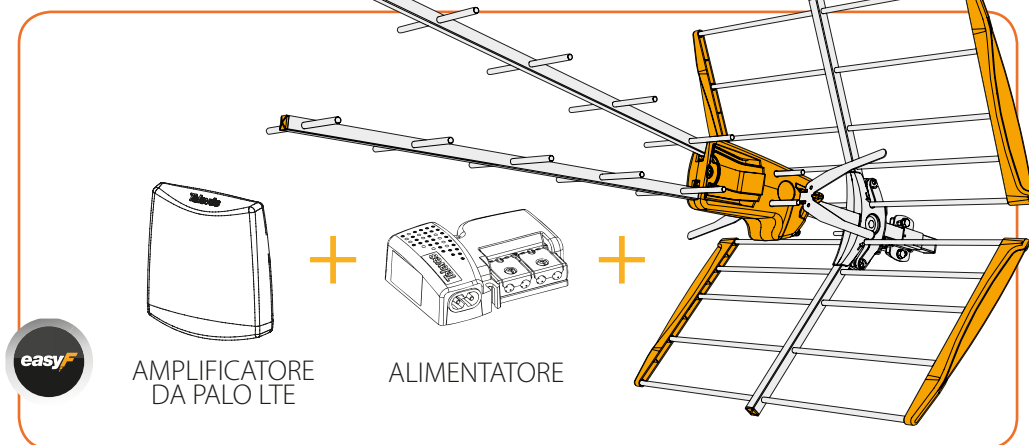

NEBBIOGENI POTENTI E COMPETITIVI

innovazione, prestazioni e sicurezza

I nebbiogeni sono la nuova soluzione per impedire realmente un furto o una rapina. Collegati ad un qualsiasi sistema di allarme entrano in funzione come una sirena ma, invece che emettere un suono, **emettono una impenetrabile nebbia** impedendo ad un ladro di vedere all'interno dei locali protetti. Non esiste nessun modo per potere vedere attra-

verso la nebbia e quindi **non è possibile aggirare le difese di un sistema nebbiogeno**. La maggior parte dei furti durano non più di tre minuti ed il tempo medio di intervento delle forze dell'ordine è di gran lunga superiore. Di qui la necessità di installare un sistema nebbiogeno per garantire la totale protezione nei primi 20 minuti dal tentato furto.

sicurezza@comoliferrari.it



**NUOVA
GAMMA**



FAST 01-2C

Massima quantità di nebbia in uno sparo: 1.800 m³
Capacità di nebbia: 1.800 m³
Numero di bombole: 2x600 ml
Consumo medio: 60 W
Batteria di backup inclusa
Tamper



FAST 02-2C

Massima quantità di nebbia in uno sparo: 600 m³
Capacità di nebbia: 1.500 m³
Numero di bombole: 2x500 ml
Consumo medio: 42 W
Batteria di backup inclusa (AA)
Tamper



FAST 03-2C

Massima quantità di nebbia in uno sparo: 300m³
Capacità di nebbia: 1.200 m³
Numero di bombole: 2x400 ml
Consumo medio: 37 W
Batteria di backup inclusa (AA)
Tamper



FAST 03-1C

Massima quantità di nebbia in uno sparo: 300 m³
Capacità di nebbia: 600 m³
Numero di bombole: 1x400 ml
Consumo medio: 37 W
Batteria di backup inclusa (AA)
Tamper



Compatibili con tutti i sistemi di allarme, i nebbiogeni UR FOG sono semplici da installare e da mantenere.

Un particolare servizio è quello di assistenza "on time" cioè del sistema di supporto sulle installazioni offerto in tempo reale agli installatori.

I nebbiogeni UR FOG sono certificati secondo gli standard Europei e hanno superato i più rigorosi controlli sul sistema di produzione e test. La nebbia è stata certificata come non pericolosa per animali e persone a livello internazionale.

**Non lasciano residui
I più veloci nell'emissione della nebbia**

A TUTTO LED

prezzi speciali per lampade e tubi

lampade STANDARD

6W
= 40W

10W
= 60W



ADVANCED SMERIGLIATA
CL A40 E27
6W EQUIVALENTE 40W
230V
470LM - 2700°K

10,30
euro
A542033

ADVANCED SMERIGLIATA
CL A60 E27
10W EQUIVALENTE 60W
230V
806LM - 2700°K

11,90
euro
A542036

tubi LED VALUE

ST8-HV2 8W/840
600MM
8W - 230V - G13
EQUIVALENTE 18W FLUO
750LM - 4000°K
RESA CROMATICA RA>80

13,50
euro
CF121354

ST8-HV4 20W/840
1200MM
20W - 230V - G13
EQUIVALENTE 36W FLUO
1700LM - 4000°K
RESA CROMATICA RA>80

19,30
euro
CF117597

ST8-HV5 22W/840
1513MM
27W - 230V - G13
EQUIVALENTE 58W FLUO
2000LM - 4000°K
RESA CROMATICA RA>80

25,20
euro
CF121355

lampade SFERETTA

4W
= 25W



CL P25 CHIARA E14
4W EQUIVALENTE 25W
230V
250LM - 2700°K
15.000 ORE A+

7,90
euro
A568140

4W
= 25W



CL P25 CHIARA E27
4W EQUIVALENTE 25W
230V
250LM - 2700°K
15.000 ORE A+

7,90
euro
A568158

6W
= 40W



CL P40 SMERIGLIATA E14
6W EQUIVALENTE 40W
230V
470LM - 2700°K
15.000 ORE A+

9,90
euro
A548931

6W
= 40W



CL P40 SMERIGLIATA E27
6W EQUIVALENTE 40W
230V
470LM - 2700°K
15.000 ORE A+

9,90
euro
A548932

MAGIC CON MODULO LED RGB nuova lampada da interno e esterno

Ecco a voi la nuova serie di lampade a LED da esterno ed interno in **materiale termoplastico bianco**. Le lampade sono dotate di batteria al litio ricaricabile e caricabatterie. Il modulo RGB contenuto nel prodotto può essere controllato dai pulsanti presenti sotto il corpo lampada o dal

telecomando in dotazione. Il telecomando prevede, oltre alla gestione del colore, un timer per lo spegnimento dopo tre ore di accensione. **L'apparecchio può funzionare per otto ore circa** dopo il completo ciclo di ricarica delle batterie, che avviene in circa sei ore.

TELECOMANDO INCLUSO

78,90
euro
A530312



MAGIC EST555

Lampada da esterno ed interno
in materiale termoplastico IP68
Dotata di batteria al litio ricaricabile e caricabatterie
L'apparecchio può funzionare per otto ore circa
dopo il completo ciclo di ricarica delle batterie
Modulo Led RGB 220-240V
Dimensioni (b-h) 20x33 cm

INTELLITOUCH tecnologia ed eleganza



Linee pulite, vetro ed esaltazione dell'aspetto tecnologico e funzionale sono le parole d'ordine per la nuova gamma di cronotermostati ambiente ultrapiatti con **schermo in vetro touch-screen** a

programmazione settimanale per il comando di impianti di riscaldamento e di condizionamento; disponibili sia con alimentazione a batteria (CH191) che a rete elettrica 230V-50Hz (CH193).

CH191 - CH193

Scala di regolazione temperatura: $2 \div 40^{\circ}\text{C}$
Differenziale preimpostato
(riferiti ad un gradiente termico di 4K/h): $0,3\text{ K}$
Scala visualizzata temperature: $-35 \div 50^{\circ}\text{C}$
Scala temperatura antigelo regolabile: $0 \div 7^{\circ}\text{C}$
Alimentazione:
CH191 2 batterie AA 1,5V
CH193 230V 50Hz
Portata contatti: 5(3)A 250Vca

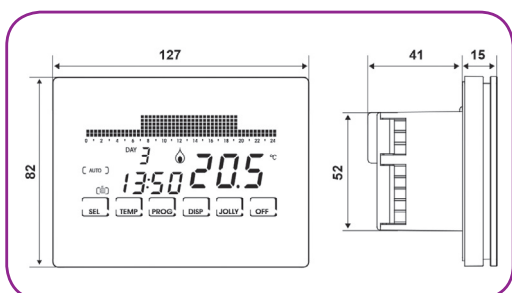

81,90
euro

CF121682 CH191
CF121683 CH193

ENERGY SAVING E HIGH PERFORMANCE

efficienza, risparmio e sicurezza

L'alta esperienza tecnologica raggiunta dal Gruppo Disano nella progettazione illuminotecnica e nella produzione industriale ha reso possibile la realizzazione della nuova armatura stagna a LED. ECHO è **caratterizzata da una linea moderna** che ben si integra in qualsiasi tipo di ambientazione. Il corpo, stampato ad iniezione in policarbonato grigio RAL

7035, è infrangibile e stabilizzato ai raggi UV ad elevata resistenza meccanica. Il diffusore è stampato ad iniezione in **policarbonato trasparente autoestinguente V2**, anch'esso stabilizzato ai raggi UV. La finitura liscia esterna facilita l'operazione di pulizia. La nuova linea è disponibile in due versioni, Energy Saving e High Performance.

Echo LED

Classe di isolamento I
Connessione rapida con presa-spina:
non è necessario aprire l'apparecchio
Temperatura ambiente
da -30°C a + 40°C

Classificazione rischio fotobiologico:
Gruppo esente
Materiale compatibile
con le industrie alimentari
Installazione possibile anche
a bassissime temperature

927 ECHO LED ENERGY SAVING
957 ECHO LED HIGH PERFORMANCE

Tutta luce, nessun abbagliamento

Grazie alla particolare finitura del diffusore, la luce si diffonde uniformemente, creando l'effetto tutta luce; la rigatura distribuisce la luce eliminando l'effetto buio

Miglior rendimento

Il policarbonato utilizzato è di prima scelta e stabilizzato ai raggi U.V.; la lavorazione elimina l'effetto dell'abbagliamento ma non diminuisce il rendimento

Gancio a molle di serie

Consente l'aggancio rapido a qualsiasi sistema di sospensione a catena

Staffa in acciaio di serie

Installazione a plafone/parete

Allineamento fila continua

Il perfetto allineamento delle armature si raggiunge tramite appositi dentini di guida



nessuna manutenzione

assenza di abbagliamento

più luce e meno consumo



ENERGY SAVING 927 Echo - striscia LED doppia

A595606	164704-00	36W	5.560lm	4000°K	EQ.> 2X36
A594257	164705-00	48W	7.420lm	4000°K	EQ.> 2X58

CASA SERAI

la tua casa nel palmo della tua mano

L'applicazione Casa Serai per smartphone, tablet e pc permette di **gestire e controllare da remoto** 16 apparecchi/dispositivi elettrici di casa o ufficio semplicemente collegandoli ai moduli Casa Serai. Con ingressi e uscite programmabili, i moduli SCS/2, SCS/4 e SCS/8 consentono di controllare e gestire,

in modo semplice e sicuro, qualsiasi impianto e sistema installato. Tutto direttamente da dispositivo portatile con l'**Applicazione Casa Serai**, scaricabile gratuitamente per iPhone e Android. Per l'utilizzo è necessaria solamente una connessione internet permanente, cablata o Wi-Fi.

Il sistema CASA SERAI

è basato sulla tecnologia **Cloud**, che permette all'installatore una configurazione molto semplice e rapida. Inoltre con il servizio **Notifiche Push**, ti informa sempre in modo sicuro sullo stato degli impianti collegati al modulo installato utilizzando, come le banche, il protocollo SSL3 di protezione dati sulle trasmissioni.

Per controllare e gestire

- l'impianto d'allarme
- l'impianto di videosorveglianza
- l'impianto di riscaldamento e climatizzazione
- le tende e le tapparelle
- il sistema di illuminazione
- l'impianto di irrigazione
- il cancello elettrico

Tecnologia Cloud: indica un insieme di tecnologie che permettono di memorizzare, archiviare ed elaborare dati attraverso risorse distribuite in rete. **Notifica Push:** segnalazione in tempo reale che arriva al tuo smartphone o tablet via internet e che appare direttamente sul display.



SCS/0 ESPANSIONE WI-FI PER MODULI
Espansione Wi-Fi da abbinare ai moduli SCS/2-4-8, per il loro utilizzo in una rete Wi-Fi

129,00 euro
A576307



MODULO SCS/2
2 INGRESSI E 2 USCITE
2 ingressi NA, NC o bilanciati
1 uscita Relè
1 uscita Open Collector
1 ingresso tamper NC
Porta LAN - tecnologia TCP/IP
Alimentazione 13,8V
Consumo max 130mA
(180mA con modulo wi-fi)
4 moduli DIN. 90x71x58 mm

189,00 euro
A576298



MODULO SCS/4
4 INGRESSI E 4 USCITE
4 ingressi NA, NC o bilanciati
2 uscita Relè
2 uscita Open Collector
1 ingresso tamper NC
Porta LAN - tecnologia TCP/IP
Alimentazione 13,8V
Consumo max 180mA
(230mA con modulo wi-fi)
6 moduli DIN. 90x106x58mm

229,00 euro
A576299



MODULO SCS/8
8 INGRESSI E 8 USCITE
8 ingressi NA, NC o bilanciati
4 uscita Relè
4 uscita Open Collector
1 ingresso tamper NC
Porta LAN - tecnologia TCP/IP
Alimentazione 13,8V
Consumo max 260mA
(310mA con modulo wi-fi)
9 moduli DIN 90x160x58mm

290,00 euro
A576301



APP CASA SERAI
SCARICABILE
GRATUITAMENTE
DA APPLE STORE
DA GOOGLE PLAY



LE NOVITÀ MILWAUKEE



a solo
0,99
euro
A596348

SCRIVE SU
SUPERFICI
POLVEROSE
UMIDE E
OLEOSE

FORNITO IN
VALIGETTA
CON CARICA
BATTERIA

PENNARELLO INDELEBILE PUNTA FINE

Punta INKZALL™
perfetta per tutte le superfici
in cantiere e in ufficio
Altissima durata della punta
Punta in acrilico ideale per superfici
ruvide come cemento o compensato
Il pennarello continua a scrivere anche
dopo 72 ore che è stato esposto all'aria
Per uso su calcestruzzo, legno, metallo,
cartongesso, compensato, plastica
Corpo sottile per un utilizzo in aree ristrette
Gancio resistente
Design Anti-Caduta del corpo

FUEL TASSELLATORE SDS 18V 4,5 J M18 CHPX-402C

Motore senza spazzole POWERSTATE™
Tecnologia FUEL per prestazioni
pari ad un elettro utensile a filo 4,5 J di battuta
Elettronica intelligente REDLINK PLUS™
per proteggere il motore e la batteria
dal sovraccarico
Vibrazioni pari a solo 8,6 m/s2
grazie al sistema antivibrazioni
a doppio binario brevettato
Scatola ingranaggi in metallo
4 modalità: rotazione, rotoperussione,
scalpellatura e variolock per orientamento
dello scalpello
Foro max nel calcestruzzo 28 mm
Fornito con doppio mandrino SDS-Plus e metallo
con sistema di aggancio rapido FIXTEC
Fornito con 2 batterie 18V
da 4,0 Ah Red Lithium-Ion™



639,00
euro
A596348



FORNITO IN
VALIGETTA

399,00
euro
A597424

TASSELLATORE SDS-PLUS 3KG PLH 28 XE

Robusto tassellatore ad alte performance
eroga fino a 4,8 J di battuta
Potente motore da 800W per grandi prestazioni
in foratura sul calcestruzzo
Basse vibrazioni pari a 10,6 m/s2
grazie all'impugnatura antivibrazioni
Capacità max foratura calcestruzzo 28 mm
Ottimo bilanciamento e maneggevolezza grazie
al design ad L con sistema AVS (Anti-Vibration)
Frizione di sicurezza per la protezione
dell'operatore e dell'utensile
4 modalità e funzione Roto-stop
con possibilità di orientamento
dello scalpello per leggeri lavori di scalpellatura
Fornito con doppio mandrino SDS-plus ed
autoserrante Rohm
in metallo con sistema di cambio rapido FIXTEC
Compatibile con aspiratore M12 DE

TRA PANO AVVITATORE 12V CON MANDRINI INTERCAMBIABILI M12 BDDXKIT-202C

Trapano Milwaukee®
compatto con 4 funzioni in 1
3 mandrini intercambiabili e attacco
1/4" esagonale per la massima versatilità
Mandrino autoserrante 10 mm,
mandrino con rinvio ad angolo con attacco 1/4"
hex e mandrino decentrato 1/4" hex
L'attacco 1/4" hex per inserti è posto
direttamente sull'utensile
e riduce la lunghezza fino a 153 mm
Elettronica REDLINK™ per la protezione
del motore e della batteria contro il sovraccarico
2 velocità (0-400 / 0-1500 giri/min)
e fino a 32 Nm di coppia massima
Foro max legno/metallo 22/10 mm
Luce LED per illuminare l'area di lavoro
Fornito con 2 batterie 12V da 2,0 Ah Red Li-
thium-Ion™, caricabatterie,
mandrino autoserrante 10 mm,
mandrino angolare, mandrino decentrato



FORNITO IN
VALIGETTA
CON CARICA
BATTERIA

209,00
euro
A595946

KIT DUE UTENSILI ad un prezzo mai visto prima!

325,00
euro
A596712

KIT 18V TRAPANO AVVITATORE
CON PERCUSSIONE E AVVITATORE
AD IMPULSI 1/4" HEX
E VALIGETTA

M18 BPD

Trapano con percussione 18V, 60 Nm,
mandrino in metallo 13 mm, 2 velocità

M18 BID-0

Avvitatore ad impulsi 18V,
coppia 180 Nm,
2 velocità, attacco 1/4" esagonale
2 batterie 18V 4,0 Ah
Caricabatterie e valigetta



IN
VALIGETTA
UNICA

SUPER KIT FUEL 18 V in regalo il monopattino a batteria



- M18 PP2A-402 - Trapano +
avvitatore ad impulsi 18V
- M18 CHPX-402C
Tassellatore SDS 18V alta potenza
- M18 CAG115X-402
Smerigliatrice 18V 115mm
- M18 AL-0
Faro Led 18V
- SET ACCESSORI - 50 pezzi
- SET PUNTE SDS PLUS
Punte muro RX4 (7 pezzi)
- 2 BATTERIE 18V
4,0 Ah

**ACQUISTA IL SUPERKIT FUEL 18V
E RICHIEDI IL MONOPATTINO**

- Funziona con 2 batterie
18V 4,0 Ah RedLithium-IonTM
per una potenza resa pari a 500W
- Freni a disco
- Velocità max
30 km/h
- Telaio in alluminio
- Portata max 120 kg



1.699,00
euro
CF121946

I NUOVI KIT HT

con valigia utensili in omaggio

- AUTO
- Ω 0.2A
- ↻
- A~Hz
- RCD
- MΩ
- V=Hz
- LAN
- Ω~)
- R_A ↓



KITM75TOOLS

M75TOOLS + VALTOOLS
 NUOVO M75 STRUMENTO
 DI VERIFICA CEI 64.8
 CON POSSIBILITÀ DI TESTARE
 I DIFFERENZIALI A E AC E PROVA
 DI RAMPA SU DIFFERENZIALI DA 30MA

Prezzo di listino

~~625,00~~

580,00
euro

CF121842 M75 - 430,00€
 CF121841 VALTOOLS - 150,00€



KITHT9015

KITHT9015 + VALTOOLS
 PINZA DIGITALE AC/DC 600A
 6000 PUNTI TRMS CAT IV

Prezzo di listino

~~356,00~~

320,00
euro

CF121846

KITMULTI

HT9014 + HT327 + VALTOOLS
 HT9014 PINZA 6000 PUNTI
 600A AC TRMS
 + HT327 MULTIMETRO DIGITALE
 4000 PUNTI TRMS

Prezzo di listino

~~392,00~~

353,00
euro

CF121847



**PER OGNI KIT ACQUISTATO
 IL SET DI 215 UTENSILI
 PROFESSIONALI VALTOOLS**

NUOVO KITCOMBI421WORK

strumento di verifica + workit

Il kit è composto dal **COMBI421**, uno strumento innovativo realizzato per effettuare le verifiche degli impianti elettrici in conformità alla CEI 64-8 per la misura e salvataggio di parametri ambientali (illuminamento, temperatura), della corrente di disper-

sione e delle grandezze elettriche potenza attiva, armoniche, fattore di potenza su impianti monofase e dal **Workit**, la valigia contenente HT70 Senso ciclico con cercafase + DM40 metro laser + HT210 multimetro + pinza HT4011 AC400A.

COMBI421

513,00€

WORKIT

346,00€

Prezzo di listino

~~1.100,00~~

859,00
euro



CF121843

COMBI421

- Isolamento con tensione 50, 100, 250, 500, 1000VDC
- Isolamento con tensione 250, 500VDC
- Isolamento con tensione 250, 500, 1000VDC
- Continuità conduttori di protezione con 200mA
- Test AUTOMATICO
- Corrente di dispersione
- Analisi armonica V, A, fino alla 49a componente e calc. THD%
- Memoria interna per salvataggio misure
- Porta seriale ottica / USB per connessione con PC

**BENI STRUMENTALI
DETRAIBILI INTEGRALMENTE**



CF121844

HT70

Senso ciclico delle fasi e puntale con cercafase
Rilevamento tensione AC da 100V a 1000V

HT210

Multimetro digitale
Tensione AC/DC fino a 600V

HT4011

Pinza corrente AC fino a 400A
Tensione AC/DC fino a 600V

DM40

Distanziometro laser
Campo di misura: da 0.05 a 40m
Calcolo superficie e volume

UN ANNO DI RASATURA IN OMAGGIO con le batterie energizer

Acquistando il **kit batterie** composto da 48 confezioni di batterie stilo, 36 di batterie ministilo, 12 di batterie transistor e 10 confezioni di batterie

A23 riceverete subito in omaggio un **set per un anno di rasatura**. Chiedete subito alla vostra filiale o al vostro agente! Non perdetevi l'occasione.

KIT BATTERIE

PRO14654



48
PEZZI

ALCALINA STILO
E91 AA 1,5V
CF111854

Tecnologia batteria: Alcalino
Voltaggio della batteria: 1.5 V
Utilizzo: Universale
Numero di batterie incluse: 4



36
PEZZI

ALCALINA MINISTILO
E92 AA 1,5V
CF111855

Tecnologia batteria: Alcalino
Voltaggio della batteria: 1.5 V
Utilizzo: Universale
Numero di batterie incluse: 4

149,16
euro



12
PEZZI

ALCALINA TRANSISTOR
522 6LR61 9V
CF111858

Tecnologia batteria: Alcalino
Voltaggio della batteria: 9 V
Utilizzo: Universale
Numero di batterie incluse: 1



10
PEZZI

ALCALINA 12V
A23
CF111865

Tecnologia batteria: Alcalino
Voltaggio della batteria: 12 V
Utilizzo: Universale
Numero di batterie incluse: 1



1 RASOIO
12 LAME DI RICAMBIO
2 GEL BARBA
1 NECESSAIRE DA VIAGGIO

in omaggio



KIT AUTOMAZIONE CANCELLI

semplicità, praticità e affidabilità

ROADKIT

Per cancelli scorrevoli fino a 400 kg
Centrale di comando incorporata
Ricevitore radio integrato
fino a 150 codici memorizzabili
Possibilità di regolazione della velocità,
della forza e del tempo di pausa
Autodiagnosi con segnalazione
Accelerazione e decelerazione regolabili,
ad inizio e fine di ogni manovra
Centrale di comando
e batterie tampone PS124 (opzionali)
alloggiate all'interno di Road, collegabili
tramite comodo connettore ad innesto



229,00
euro
A589310

KIT COMPOSTO DA:

- RD400 1 MOTORIDUTTORE ELETTROMECCANICO IRREVERSIBILE, 24 Vdc, CON CENTRALE E RICEVENTE INCORPORATA, PREDISPOSTO PER LA BATTERIA TAMPONE PS124 (OPZIONALE)
- FLO2RE 1 TRASMETTITORE 433,92 MHz A 2 CANALI
- MOF 1 COPPIA DI FOTOCELLULE DA ESTERNO
- MOSE 1 SELETTORE A CHIAVE DA ESTERNO
- MLBT 1 LUCE LAMPEGGIANTE CON ANTENNA INTEGRATA
- TS 1 TABELLA SEGNALETICA



WINGO2024KIT

Per cancelli a battente con ante fino a 2 m, montaggio esterno
Affidabilità e silenziosità
Facilità di installazione
Comodo sblocco con chiave personalizzata
Nice o serratura standard (opzionale)
Finecorsa meccanici in apertura premontati
Centrale di comando Moonclever MC424L

289,00
euro
A592607

KIT COMPOSTO DA:

- WG2024 2 motoriduttori elettromeccanici a montaggio esterno con sblocco a chiave Nice
- FLO2RE 2 trasmettitori 433,92 MHz, a 2 canali
- MC424L 1 centrale di comando con ricevitore a innesto SMXI
- PLA13 finecorsa meccanici per apertura

COMPLETI
DI SUPPORTO
REGOLABILE
E ADATTATORE



ERA M

Motore tubolare con finecorsa meccanico
Taglia M Ø 45 mm

Semplice e pratico: semplice regolazione delle posizioni limite di salita e di discesa grazie al finecorsa meccanico
Maggiore precisione nel ricercare la posizione voluta nella fase di regolazione del finecorsa
Migliore mantenimento della posizione del finecorsa impostato

E M 517

Motore tubolare 15N
Alimentazione 230/50 Vac/Hz
Assorbimento 0,33 A
Peso sollevato 9 KG
Potenza 75 W
Lunghezza 426 MM
Peso del motore 1,85 KG.

45,00
euro
A567820

E M 3017

Motore tubolare 30N
Alimentazione 230/50 Vac/Hz
Assorbimento 1,10 A
Peso sollevato 56 KG.
Potenza 250 W
Lunghezza 486 MM
Peso del motore 2,45 KG.

50,00
euro
A567821

E M 5012

Motore tubolare 50N
Stesse caratteristiche del E M 3017
Peso sollevato 95 KG.

60,00
euro
A576488

INTIKIT

Comando universale, ideale per l'utilizzo in sistemi condominiali o multi-utenza
Installazione facile ed economica
Abbinato alla ricevente universale OX2, permette il comando e la gestione di qualsiasi impianto d'automazione, anche già esistente.
IntiKit si compone di 3 trasmettitori a 2 canali, 433,92 MHz (rosso, verde e blu) e 1 ricevitore universale precablato a 2 canali

67,00
euro
A489296

INTI
È ANCHE
UN
PORTA
CHIAVI



CONDIZIONATORI VERTICALI JET LINE

stile avanzato e tecnologia del futuro

L'innovativa gamma **SK 3368** di condizionamento e refrigerazione per l'industria rispecchia la ricerca di un design all'avanguardia con l'utilizzo di componenti che ne esaltano uno stile avanzato abbinato alla tecnologia del futuro.

Display su tutta la gamma

Facilità di connessione con connettore elettrico

Facilità di manutenzione

Facilità di installazione incasso o semincasso

Griglia e filtro opzionali di facile installazione

Codice	Modello	Potenza raffreddamento (L35/L35)	Potenza elettrica
CF118258	JET09CAM0P	800W	440W
CF121317	JET10CAM0P	1.000W	550W
CF118260	JET15CAM0P	1.450W	800W
CF118261	JET20CAM0P	1.900W	1.050W
CF118274	JET20CAT0P	1.900W	1.050W
CF118773	JET30CAT0P	2.800W	1.540W
CF118817	JET40CAT0P	3.800W	2.090W

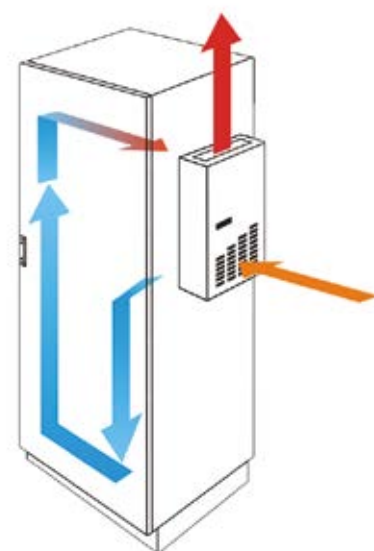
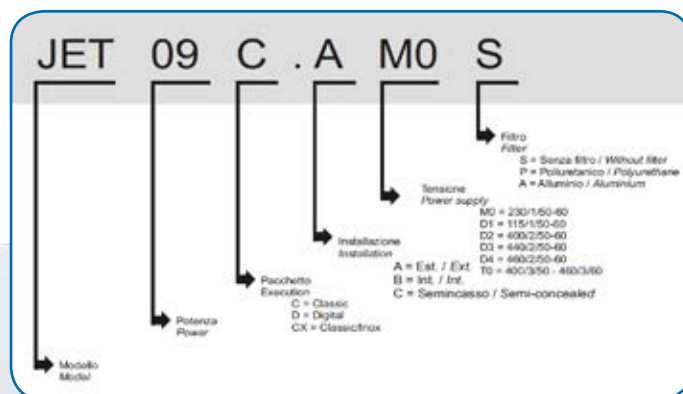

QUICK CLEAN
PER UNA FACILE
INSTALLAZIONE
DELLA GRIGLIA E
DEL FILTRO

CONDIZIONATORI VERTICALI JET LINE

- Batteria condensante ad azione pulente
- Retina antigoccia
- Grado di protezione IP54 interno quadro
- Grado di protezione IP34 esterno quadro
- Limiti temperatura ambiente: 20-55°C+20-50°C (60 Hz)
- Refrigerante ecologico R134a
- Golfari sollevamento
- Guarnizione di tenuta
- Manuale uso e manutenzione in 5 lingue
- Unità standard senza filtro aria

L'OCCASIONE IN PUGNO

kit con pinza amperometrica in omaggio

Ecco a voi la nuova promozione di Etelec: acquistando il kit composto da nastro autoagglomerante, gel bicomponente, gel lubrificante, nastro isolante, fa-

scette di varie misure riceverete in omaggio la pinza amperometrica professionale di HT Italia.

Approfittatene!



OMAGGIO

HT4011
Pinza amperometrica
professionale
HT Italia 400A in CAT III

KIT

COMPOSTO DA:



CODICE	ARTICOLO	Q.TÀ
NA4723	ISOEL 723 NASTRO AUTOAGGLOMERANTE	2
MP0100	MPGEL-100 PLUS GEL BICOMPONENTE 1 L	1
FL9500	FLO 950 GEL LUBRIFICANTE CAVI 0,95 L	1
NA4019	ISOEL 919 NASTRO ISOLANTE NERO 19mm x 25m x 0,15m	10
FB16025	FASCETTE BIANCHE 160x2,5mm x100pz	12
FB20025	FASCETTE BIANCHE 200x2,5mm x100pz	12
FB36035	FASCETTE BIANCHE 360x3,5mm x100pz 12	12

129,00
euro
A591032

**MINIMO
3 PEZZI
ANCHE
ASSORTITI**



49,90 euro
CF36881

**SCALDATUTTO
DUEMILA**

Peso 1,9 kg
Potenza assorbita max 1000/2000 W
Corrente assorbita max 8,7 A
Dimensioni cm 28,4X27,7X14



28,00 euro
A377693

**SCALDATUTTO
CLASSIC FH-V0**

Peso 2,45 kg
Potenza assorbita max:
1000/2000 W
Corrente assorbita max 9 A
Dimensioni cm 29X33X12



38,90 euro
A264646

**CALDOMÌ
TERMOVENTILATORE
TRASFERIBILE
E DA INSTALLAZIONE**

Funzione antigelo
Grado di protezione IPX1
Potenza assorbita max 1000/2000 W
Corrente assorbita max 8,7 A
Dimensioni cm 28,6x35,6x9,6



48,90 euro
A219108

**TERMOLOGIKA
LAMPADA A RAGGI
INFRAROSSI A PARETE
PER RISCALDAMENTO
AUSILIARIO**

Riscalda per irraggiamento
Si installa a parete, con minimi ingombri
Massima silenziosità
Accensione e spegnimento a distanza
Inclinabile di 22° circa per orientare i raggi
infrarossi verso il punto da riscaldare
Peso 1,6 Kg
Potenza assorbita max 1800 W
Corrente assorbita max 7,8 A
Dimensioni cm 54x12,3x10



MINI PLAFONIERA A LED

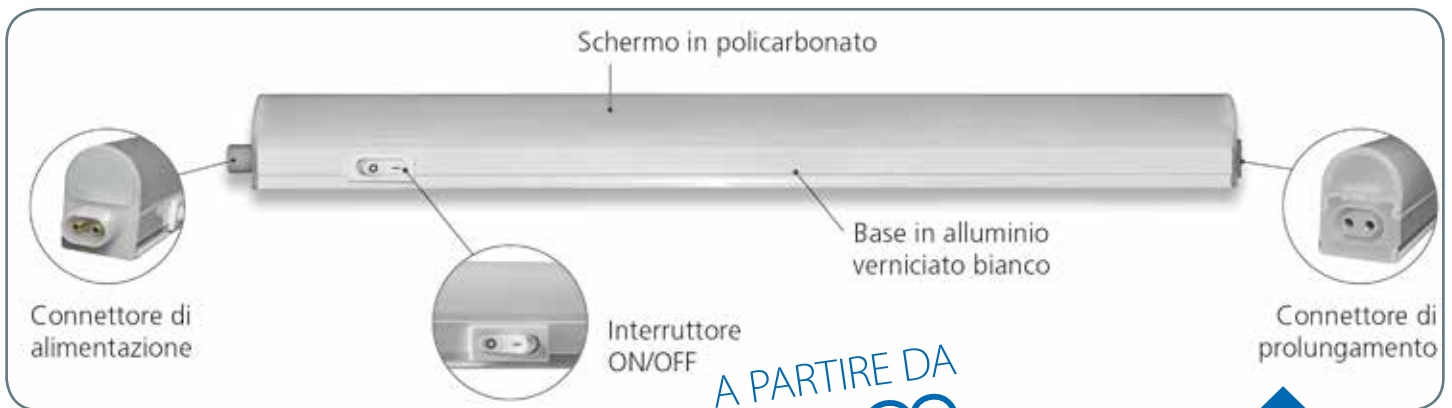

**A PARTIRE DA
10,90 euro**

Modelli disponibili

A592934	BR04.WW	3.000°K	4W	280lm	313 mm
A592940	BR04.D	4.000°K	4W	310lm	313 mm
A592935	BR07.WW	3.000°K	7,5W	525lm	543 mm
A592944	BR07.D	4.000°K	7,5W	570lm	543 mm
A592936	BR10.WW	3.000°K	10W	700lm	873 mm
A592946	BR10.D	4.000°K	10W	770lm	873 mm
A592937	BR14.WW	3.000°K	14W	980lm	1.173 mm
A592947	BR14.D	4.000°K	14W	1.080lm	1.173 mm
A592933	BR18.WW	3.000°K	18W	1.350lm	1.473 mm
A592948	BR18.D	4.000°K	18W	1.450lm	1.473 mm

**LED SMD
di nuova
generazione
per un flusso
luminoso
più elevato**

BRITELITE

Luce continua
Bassi consumi
Alta resa luminosa
Luce su tutta la lunghezza
Base in alluminio verniciato bianco
Schermo in policarbonato
Prolungabili, ad inserzione diretta
Alimentazione: 230V - 50 Hz
Protezione IP20
Ra>80
Interruttore ON/OFF
Fattore di potenza > 0,9
Completa di cavo alimentazione e clip
per il fissaggio a muro



9,30
euro
CF116539

TERMOVENTILATORE
2 livelli di potenza 1000/2000 Watt
Termostato
Funzione ventilazione
Spia di accensione
Dimensioni cm 22,5X26,8X13



11,90
euro
CF116540

TERMOVENTILATORE
2 livelli di potenza 1000/2000 Watt
Termostato
Funzione ventilazione
Spia di accensione
Dimensioni cm 22,3X28,4X14,5



7,30
euro
CF116541

STUFA AL QUARZO
2 livelli di potenza 500/1000 Watt
2 lampade al quarzo ad alto rendimento
Protezione cadute
Protezione surriscaldamento
Maniglia da trasporto
Dimensioni cm 26,5X40X18,5

29,50
euro
CF117718



NOVITÀ

**TERMOVENTILATORE
A PARETE CON
TELECOMANDO**
2 livelli di potenza: 1000/ 2000 Watt
Funzione ventilazione
Timer autospegnimento fino a 7 ore
Telecomando
Dimensioni cm 49X20X11,5



32,50
euro
CF116543

**TERMOCONVETTORE
VENTILATO
CON PROGRAMMATTORE
24 ORE**
Potenza 2000 Watt su 3 livelli
Funzione turboventilazione
Termostato regolabile
Dimensioni cm 70X44,8X20

resistente
all'acqua



49,90
euro
CF86840

**MARACAIBO 783
RISCALDATORE A
RAGGI INFRAROSSI IP55**
Timer
Funzione Oscillante
Telecomando a infrarossi
Consumo totale 450W/900W
Lampade con rivestimento al quarzo e
filamento in fibra di carbonio.
Dimensioni cm 32X30X85

NUOVI KIT IN PROMOZIONE



SET FORBICI 16020-F1
3 PER 2
3 Forbici spella e tranciavivi
con Safetybox

36,00
euro
CF121886



dimensioni
300 x 260 x 60
mm

BORSA EUROBAG MINI
Borsa a tracolla con alloggiamento utensili
e due tasche multiuso

In dotazione:

Utensili isolati 1000V (IEC 60900)

2 Giravite ad intaglio Futur II
0,5x3x100 mm - 0,8x4x100 mm
2 Giravite a croce Phillips
PH1x75 mm - PH2x100 mm

Pinza universale 180 INT bicomponente

Utensili non isolati

Forbice spella e tranciavivi - 16020-F1
Giravite cercafase 3x60 mm

89,00
euro
CF121890

dimensioni
430 x 340 x
156 mm



169,00
euro
CF121892

VALIGIA EUROCOMPACT

Valigia in polipropilene stampata ad iniezione, progettata specificamente per il trasporto di utensili. Il profilo in alluminio garantisce ulteriore robustezza alla valigia

In dotazione:

Utensili isolati 1000V (EN/IEC 60900:2004)

4 Giraviti ad intaglio Futur II
0,5x3x100 mm - 0,8x4x100 mm
1x4,5x125 mm - 1,2x6,5x150 mm
2 Giraviti a croce Phillips
PH1x75 mm - PH2x100 mm

Pinza universale 180 INT bicomponente

Utensili non isolati

Forbice spella e tranciavivi - 16020-F1
Giravite cercafase 3x60 mm
Seghetto tascabile „PUK“
Flessometro mt. 3 x 16 mm
Livella BABY
Guanto di protezione - taglia 9



19,00
euro
CF121902

PINZA TRANCIA E SPELLAFILI
UNIVERSALE

Indicato per spellature concise in punti di difficile accesso; con tronchese a tagliente laterale

Per la spellatura della guaina esterna in PVC, su cavi uni o multipolari flessibili, con diametro esterno da 8-13mm
Inseriti laterali per l'incisione dell'isolamento dei cavi elettrici
impronte 0,5/0,75/1,5/2,5/4 e 6mm² di sezione

Taglio longitudinale e circolare
Tronchese a tagliente laterale per tagliare cavi flessibili fino a 6mm²
Lunghezza 155mm



Ω ZIP A TASSELLO E A CAPPIO

la sospensione in cavi d'acciaio

Vi presentiamo Ω ZIP la nuova generazione di sospensioni in cavo d'acciaio nelle versioni con terminale a tassello e a cappio. **Ω ZIP è un sistema di sospensioni con cavetto metallico a bloccaggio rapido** di nuova generazione, da qualche anno preferito alle comuni sospensioni con catenelle o barra filettata, eccellente per la sospensione di impianti e componenti di impianto.

Questo innovativo sistema di sospensione a cavetto d'acciaio regolabile consente l'utilizzo sia di cavo a metraggio ad alta resistenza di varie sezioni, sia di spezzoni di cavo pre-intestati e tagliati a misura. Questa duplice soluzione, abbinata a terminali e blocchetti di fissaggio rapido, permette di eseguire **sospensioni da 10 kg a 230 kg** mantenendo sempre un fattore di sicurezza di 5:1.

2,66 euro
A434894 CAVO 2 MT
A384758 1 MORSETTO

3,09 euro
A468463 CAVO 3 MT
A384758 1 MORSETTO

TERMINALI A CAPPIO E MORSETTI ZIP CLIP

I cavetti di sospensione ad alta resistenza vengono abbinati a terminali pre intestati e tagliati su misura e appositi morsetti di fissaggio. Gli appositi morsetti consentono la regolazione della lunghezza del cavo di sospensione e una corretta messa in bolla dell'intero sistema.

Gamma Silver (da 0 a 50 kg)
Cavo A434894 - ZCT2072 - PLE2SILVER 2 mt
Cavo A468463 - ZCT2075 - PLE3SILVER 3 mt
Morsetto per cavi per Gamma Silver
Morsetto A384758 - ZCT3025 - KL100PK

KIT SOSPENSIONE CAVO ACCIAIO TERMINALE A TASSELLO
Gamma Silver (da 0 a 50 kg)
Cavo CF91123 - ZCT1105 - CLS2 2 mt
Cavo CF91124 - ZCT1110 - CLS3 3 mt

2,83 euro
CF91123
CAVO 2 MT + 1 MORSETTO

3,23 euro
CF91124
CAVO 3 MT + 1 MORSETTO

MORSETTO INCLUSO

189,06 euro
CF91109 MATASSA 200 MT
CF91111 100 MORSETTI

197,03 euro
CF91112 MATASSA 100 MT
CF91114 100 MORSETTI



100 MORSETTI

SOSPENSIONI IN CAVO ACCIAIO IN MATASSA

La nuova generazione di sospensioni in cavo di acciaio regolabile permette di utilizzare sia il cavetto a sospensione in matassa a metraggio di varie sezioni, sia spezzoni di cavo ad alta resistenza pre intestati e tagliati su misura

Gamma Green (da 0 a 10 kg) - Cavo Ø 1 mm
Cavo CF91109 - ZCT2005 - R200GREEN 200 mt
Morsetto per cavi per Gamma Green
100 Morsetti CF91111 - ZCT3000 KL50

Gamma Silver (da 0 a 50 kg) - Cavo Ø 2 mm
Cavo CF91112 - ZCT2015 - R100SILVER 100 mt
Morsetto per cavi per Gamma Silver
100 Morsetti CF91114 - ZCT3005 KL100

H2OFF ELECTRIC E H2OFF ANTICORROSION

per proteggere attrezzature elettriche e in metallo

H2OFF Electric e H2OFF Anticorrosion sono due nuovi prodotti, **basati su nanotecnologie**, unici nel loro genere, con vantaggi dimostrati per proteggere apparecchiature elettriche e in metallo da ogni forma di umidità: vapore, umidità dell'aria, umidità

da condensa, nebbia, piogge acide, acqua clorata e acqua salata. Possono essere applicati anche quando le attrezzature sono già danneggiate dall'umidità e **funzionano anche a temperature estreme** da -80° C a +140° C.

LE NANOTECNOLOGIE

Le nanotecnologie consentono oggi di fabbricare prodotti con caratteristiche straordinarie rispetto a quelli normalmente conosciuti ed utilizzati. Esistono sul mercato centinaia di prodotti chimici con discrete capacità nella protezione elettrica ed anticorrosiva ma nessuno ha caratteristiche comparabili ai prodotti H2OFF. I prodotti H2OFF sono concepiti per funzionare perfettamente anche in condizioni ambientali e meteorologiche estreme. Garantiscono la massima protezione a temperature bassissime ed in ambienti saturi di umidità, salsedine etc. H2OFF Electric e H2OFF Anticorrosion con speciali formulazioni coprono una vasta gamma di utilizzi: dal grande impianto industriale all'uso domestico. Un aspetto importante del H2OFF è la sua assoluta semplicità di utilizzo. È possibile utilizzarlo su superfici bagnate o arrugginite senza bisogno di dover asciugare o preparare la superficie.

H2OFF ANTICORROSION

Olio lubrificante anticorrosivo per la protezione di prodotti metallici da ogni forma di umidità e corrosione

Ha ottime capacità impermeabilizzanti, anticorrosive e lubrificanti.

Protegge le parti metalliche da tutte le forme di umidità e le parti di gomma da influenza di cambiamenti termiche.

Rimuove la ruggine, macchie di bitume, sporcizia.

Ripristina la funzionalità di meccanismi e dispositivi che sono già colpiti da umidità e corrosione; lubrifica e restituisce la piena mobilità ai meccanismi arrugginiti e bloccati.

36,90
euro
CF121666



SCANSIONA
IL QR CODE
PER VEDERE
I VIDEO
DIMOSTRATIVI

H2OFF ELECTRIC

Protezione dall'umidità e dalle condizioni ostili per apparecchiature elettriche ed elettroniche

Previene i corti circuiti, l'ossidazione, la formazione di vegetazione e muffa sui contatti elettrici ed elettronici.

Protegge da tutte le forme di umidità e dalla corrosione.

Migliora l'isolamento elettrico, la qualità dei contatti elettrici e impedisce la dispersione.

Ripristina la funzionalità di contatti elettrici ed elettronici che siano stati danneggiati dalla corrosione

36,90
euro
CF121665



I TEST
ANTICORROSIONE
hanno dimostrato
l'eccellenza di H2OFF
Anticorrosion rispetto
a olii multifunzionali,
lubrificanti,
cere ed altri prodotti
anticorrosivi.

CON 2 CRONOTERMOSTATI in omaggio pasta o prosecco

Vi presentiamo una promozione speciale di Vemer **valida fino al 30 novembre 2014**. Acquistando 2 cronotermostati assortiti tra i modelli indicati in

questa pagina, potrete richiedere in omaggio una confezione da 5 kg. di pasta De Cecco oppure 1 bottiglia Magnum di Prosecco Mionetto.

Colore e benessere



Mithos



Dafne



Chronos



Iride



Chronos Key

in omaggio



1 BOTTIGLIA
MAGNUM
PROSECCO
MIONETTO



5 KG.
PASTA
ASSORTITA
DE CECCO



24,90
euro
CF121628

**5093 KIT
LIVELLA LASER**
Livella Laser da 41 cm
Portata < 30 m
Altezza treppiede 13 - 145 cm
Uscita: < 1mW
Lunghezza d'onda: 650nm
Alimentazione: 2 pile AAA da 1,5 V
Completa di treppiede, supporto rotante
e custodia per il trasporto



**SALDATORE A PISTOLA
GUN**

Potenza: 25W ~ 130W (MAX)
Tensione: 220 - 240 Vac

4,90
euro
CF121673



**PISTOLA SALDANTE
KL-808**

Potenza: 100W
Alimentazione: 230V 50 Hz
Viene fornito in confezione blister con
una punta di ricambio, pasta e filo
per saldatura

8,90
euro
CF121676

LA SONDA DINAMICA



in monofilo elicoidale

Nuova sonda in poliestere di colore verde monofilo con **diametro di 3 mm** con terminali fissi, testa di introduzione e asola di traino.

La struttura in forma elicoidale riduce l'attrito del 50%. Disponibile in tre modelli con tre lunghezze differenti da 5-10-15 m.

METRATURE

5 mt
10 mt
15 mt

SONDA DINAMICA 173

In monofilo elicoidale Ø 3 mm
Leggera, robusta e versatile
Rigida e flessibile contemporaneamente
Non si attorciglia
Se piegata non si spezza e non si divide
Attrito ridotto del 50%

TERMINALI
FISSI PER
USO CIVILE
CARICO
ROTTURA
40 KG.

RIGIDO

CORRUGATO

Solo i punti tratteggiati sfregano sulla superficie interna delle condotte.

25,00
euro
CF121534 MT 5

38,00
euro
CF121535 MT 10

48,50
euro
CF121587 MT 15

CORSO KONNEX

in quattro sedi Comoli Ferrari

Comoli Ferrari in collaborazione con Schneider organizza quattro **incontri Konnex**. I corsi sono rivolti a tutti gli installatori che desiderano conoscere la tecnica per proporre, predisporre e realizzare un impianto domotico con sistema KNX e utilizzare il Software ETS.

Per iscriversi al corso è necessario acquistare il kit di formazione e registrarsi sul sito www.comoliferrari.it/formazione scegliendo una delle sedi proposte. È necessario che ogni partecipante sia munito del proprio PC (con sistema operativo Windows) sul quale verrà caricato e validato il software ETS4.

Il corso ha la durata di 2 giorni (12 ore) presso le sedi di:

Genova Molassana - via Gelasio Adamoli, 31
26 novembre - 3 dicembre 2014

Torino Settecomuni - via Sette Comuni, 60/1
27 novembre - 4 dicembre 2014

Novara - 3Elab - via Enrico Mattei, 58
10 dicembre - 17 dicembre 2014

Cesano Boscone - via Italia, 22
11 dicembre - 18 dicembre 2014

Primo giorno: 8.30 - 12.30 - 14.00 - 18.00

Secondo giorno: 8.30 - 12.30.



979,00
euro
CF121927

kit konnex + corso

MTN684064	1 ALIMENTATORE KNX REG-K/640MA
MTN681829	1 INTERFACCIA USB REG-K
MTN649908	1 ATTUATORE COMMUTAZIONE/VENEZIANE REG-K/8X/16X/10 CON MODALITÀ MANUALE
MTN670804	8 INTERFACCE TASTI 4 CANALI
OMAGGIO	CORSO DI 12 ORE IN UNA DELLE 4 SEDI COMOLI FERRARI A SCELTA

GRUPPO
COMOLI FERRARI
DAL 1929 FORNITURE ELETTRICHE

WORKSHOP AUTOMAZIONE INDUSTRIALE

prodotti e soluzioni per la sicurezza di macchine e impianti industriali

13 Novembre 2014

09.30-12.30 Workshop con **Schneider Electric**

14.00-17.00 Workshop con **Leuze Electronic**

27 Novembre 2014

09.30-12.30 Workshop con **Omron**

14.00-17.00 Workshop con **Reer**

LA PARTECIPAZIONE È GRATUITA

Dettagli e iscrizioni sul sito www.comoliferrari.it/formazione

rubrica

L'ESPERTO RISPONDE

in collaborazione con i consulenti della gestione del credito commerciale di

FOX & PARKER SpA
 RATING & BUSINESS INFORMATION

La nostra è un'impresa a carattere familiare che è sul mercato da oltre 30 anni, ma negli ultimi tempi la situazione dei pagamenti dei nostri clienti è andata peggiorando. Ora abbiamo in particolare tre clienti che sono indietro con i pagamenti da oltre 9 mesi... che cosa possiamo fare per recuperare i soldi senza dover affrontare azioni legali?

Certamente la situazione economico-finanziaria delle persone non è più quella di un tempo e anche chi era solido ora può essere in difficoltà. Questo per dire che prima di prendere dei lavori anche da vecchi clienti, bisogna informarsi bene. Ora, per rispondere alla sua domanda direi che la procedura più sensata è quella di verificare bene lo stato di salute attuale di questi clienti e se la situazione non è così grave, conviene intervenire subito in via stragiudiziale, tramite Agenzie di recupero crediti specializzate. Saprà prima quanto le costerà e non rischia di perdere i clienti.

Potete inviare le vostre richieste via mail a:
progetto.comoliferrari@fox-parker.it
 In pochi giorni riceverete gratuitamente le risposte.
www.fox-parker.it

Sono stato contattato da un'impresa che svolge lavori a Milano per l'Expo 2015. Vorrebbero affidarmi del lavoro di impiantistica di valore elevato, come posso tutelarmi sui pagamenti?

La prima cosa da fare è richiedere delle informazioni commerciali dettagliate sull'impresa, la sua storia, la solidità finanziaria, i comportamenti nei pagamenti ed il fido massimo che si può accordare. Questo lo può fare anche tramite il suo referente in Comoli Ferrari. Certamente bisogna fare molta attenzione, poiché alcune di queste imprese, finito il lavoro... lasciano spesso dei buchi nei pagamenti e poi non è facile recuperare il credito vantato.

Gli esperti di Fox & Parker offrono gratuitamente la loro consulenza per rispondere ai quesiti e alle richieste proposte dai nostri clienti. Basta inviare una mail all'indirizzo: **progetto.comoliferrari@fox-parker.it** e in pochi giorni riceverete le risposte. Chi fosse interessato, può inviare la richiesta di contatto con i propri riferimenti a: **progetto.comoliferrari@fox-parker.it** oppure telefonare allo **011 352535** (r.a.) rivolgendosi a **Tiziana Di Giorgio** e **Anna Prencipe**.

AGGIORNAMENTO LISTINI

SETTEMBRE

ABB 2,5% generale
 3,5% quadri ARTU K
 5% centralini Europa
 ABC IP55-IP65-IP65 fly
 ARTELETA non specificato
 CROUZET aggiornamento
 aggiornamento

DISANO variano prezzi led
 EASYTEQ non specificato
 FAAC aggiornamento
 FITRE non specificato
 FRACARRO aggiornamento
 FRER aggiornamento
 FTE aggiornamento

LEUCI aggiornamento
 MAICO aggiornamento
 OMRON aggiornamento
 RELCO aggiornamento
 SIEMENS aggiornamento
 TRILUX aggiornamento
 VISTOSI aggiornamento

OTTOBRE

AEG ELETTRA aggiornamento
 DOSSENA aggiornamento
 ELDES aggiornamento
 FRACARRO aggiornamento
 GECA aggiornamento
 SIEMENS non specificato
 RPS aggiornamento
 URMET aggiornamento

PRESENZE
ottobre dicembre

▶ ALESSANDRIA

14/10/2014 URMET

▶ BAVENO

06/10/2014 COMELIT
 09/10/2014 LOVATO
 22/10/2014 SCHNEIDER ELECTRIC
 27/10/2014 COMELIT

▶ BESOZZO

01/10/2014 LOVATO

▶ BIELLA

02/10/2014 BTICINO
 08/10/2014 URMET
 13/10/2014 FISCHER
 15/10/2014 VEMER

▶ BORGOSIESIA

08/10/2014 OVA

▶ CABIATE

15/10/2014 AMRA
 05/12/2014 AMRA

▶ CARMAGNOLA

02/10/2014 NICE
 07/10/2014 ASITA
 22/10/2014 TECSA

▶ CASEI

14/10/2014 PRISMA

▶ CERNUSCO LOMBARDONE

10/10/2014 SCHNEIDER ELECTRIC
 21/11/2014 BPT

▶ CESANO BOSCONI

02/10/2014 URMET
 07/10/2014 THEBEN
 08/10/2014 SCHNEIDER ELECTRIC
 09/10/2014 VEMER

▶ CHERI ANDEZENO

03/10/2014 FINDER
 07/10/2014 URMET
 09/10/2014 SCHNEIDER ELECTRIC
 13/10/2014 URMET
 14/10/2014 VEMER

15/10/2014 ASITA
 21/10/2014 URMET
 29/10/2014 URMET
 18/11/2014 BOCCHIOTTI

▶ CINISELLO BALSAMO

06/10/2014 URMET

▶ CODOGNO

06/10/2014 URMET
 14/10/2014 SCHNEIDER ELECTRIC

▶ CURNO

08/10/2014 ARENA LUCI
 10/10/2014 HT
 05/11/2014 ARENA LUCI
 06/11/2014 ARTELETA
 11/11/2014 HT
 12/11/2014 ILME
 13/11/2014 ABB
 18/11/2014 FRACARRO
 03/12/2014 ARENA LUCI
 11/12/2014 HT

▶ DOMODOSSOLA

08/10/2014 COMELIT
 21/10/2014 LOVATO
 23/10/2014 GEWISS
 29/10/2014 COMELIT
 19/11/2014 ROSSINI ILL.

▶ GAVIRATE

07/10/2014 LOVATO

▶ GOZZANO

08/10/2014 GEWISS
 14/10/2014 LOVATO

▶ LIVORNO

02/10/2014 URMET
 16/10/2014 URMET

▶ MILANO ERITREA

03/10/2014 URMET
 05/10/2014 DKC
 06/10/2014 CENTURY ITALIA
 08/10/2014 SCHNEIDER ELECTRIC
 10/10/2014 THEBEN

L'ANGOLINO DEI CERCA CASA

ADOZIONE IN COPPIA



due fratelli di 10 MESI

sid & tito

CRISTIANA 328 2380325
 lidanovadozioni@libero.it

Tanti auguri di buon compleanno

allo staff del Gruppo Comoli Ferrari

OTTOBRE

DARIO ALBO
 VALERIO BASSO
 MAURO CATOZZI
 ANTONIO COVA
 WALTER RICCARDI
 GABRIELE ALBERTIN
 ALESSANDRO BALESTRERO
 FABIO BERISONZI
 EMANUELA BERTO
 ORLANDO BOGOGNA
 FRANCESCA BORLANDI
 MATTIA CAMMAROTA
 ERALDO CASTAGNETO
 SIMONE CASTELLINI
 LUCA COGLIATI
 DAVIDE LUIGI COLOMBI
 STEFANO CONCONI
 CLAUDIO CORRIAS
 MARCO DE RODOLFO
 BRUNA DELLAROSA
 FRANCESCO DEPASCALE
 GIANMARCO DI BIASE
 MICHELE DI MOLFETTA
 FABIO MARCO FERRARA
 BARBARA FIGINI
 ALFREDO FINA
 RAFFAELLA FONTANA
 MARIO GABRIELE
 BRUNO GALIANO
 PAOLA GAMALERO
 ERNESTO GARRONE
 MASSIMO GARZELLI
 LUCA GAVAZZENI
 ANTONELLA LICCARDI
 NICOLETTA LORENZINI
 ACHILLE LUSETTI
 ENRICO MAFFEI
 LORIANO MAGGINI
 LORENZO MASOLI

ANTONIO MATERAZZI
 GIANLUCA MENALLI
 VALERIO OCCHIOLINI
 CRISTIAN PALMA
 CHRISTIAN PASCUZZI
 ANDREA PASQUALINI
 ANGELA POLLAROLO
 SAMUEL RASCONA
 DANILA RICCI
 FRANCO ROMAGNONI
 STEFANO SANNAZZARO
 ROBERTO SCALABRINI
 ALESSANDRO SCIUTTO
 PAOLO SEGHIZZI
 LUCIA SPITALI
 MARCO TORRACCA
 ANGELO VALLESI
 DANIELE VESPERTINO
 ANTONIO VITAGLIANO
 GIANLUCA ZECCA
 ROBERTO ZIRUDDU

MARCO FALASCHINI
 MAURO FERRARESE
 SARA FORNAROLI
 ALESSANDRO FOSSIERI
 ROLANDO FRATI
 FABRIZIO GALLO
 FERDINANDO GALMARINI
 GUIDO GILONE
 DAVIDE GIARAUDI
 LUIGI GRECO
 ALESSANDRO LEVANTINI
 RENATO LOCCI
 MARCO LUONI
 GIANMARIO MAURI
 PAOLO MELI
 FREDY ALBERTO
 MENJIVAR
 SALVATORE MULARGIA
 DOMENICO PEROSINO
 GIOVANNI PIEMONTESE
 FABIO PUGNO
 ROBERTO ROATTA
 ROMEO RUMOLO
 CARLO SCUTARI
 PABLOSIMONIG
 LUCIANO TRIVISANO
 PIER GIORGIO ZAMBURRU

NOVEMBRE

LUCA CORSO
 SAMUELE SAVELLI
 VALERIO BACCI
 ALESSANDRO BALLETTA
 ANDREA BATTISTI
 ROBERTO BAUDUCCO
 ALESSANDRA CABRAS
 ANTONIO CENTORE
 LUIGI CESAREO
 PAOLO COLOMBO
 GIANLUCA CRIPPA
 DOMENICO CURCIO
 LUIGI DELUCCHI
 ADRIANO DEPAOLI
 OSVALDO FACCO
 MAURO FADDA

AL BANCO

embre 2014

15/10/2014 AVE
 21/10/2014 AMRA
 04/11/2014 OVA
 10/11/2014 THEBEN
 21/11/2014 AMRA

► NERVIANO

08/10/2014 THEBEN
 09/10/2014 COMELIT
 13/10/2014 CONCHIGLIA
 20/10/2014 VEMER

► NOVARA BANCO

08/10/2014 CEMBRE
 09/10/2014 BTICINO
 10/10/2014 VEMER
 14/10/2014 GEWISS
 23/10/2014 SCHNEIDER ELECTRIC
 18/11/2014 SCHNEIDER ELECTRIC

► NOVI LIGURE

21/10/2014 CENTURY ITALIA

► OLGiate OLONA

02/10/2014 GEWISS
 03/10/2014 VEMER
 07/10/2014 ELVOX
 14/10/2014 ELVOX
 04/11/2014 OVA
 11/11/2014 ELVOX

► PAVIA

01/10/2014 URMET
 15/10/2014 URMET

► PISA

08/10/2014 BOCCHIOTTI

► POMBIA

15/10/2014 GEWISS

► QUART

23/10/2014 VEMER

► ROZZANO

16/10/2014 URMET

► SAVONA

02/10/2014 BPT
 21/10/2014 GEWISS

► TORINO

01/10/2014 NICE
 02/10/2014 AVE
 03/10/2014 DKC
 06/10/2014 ROSSINI ILL.
 07/10/2014 SCAME
 08/10/2014 BEGHELLI
 10/10/2014 COMELIT
 13/10/2014 ARTELETA
 14/10/2014 BM
 15/10/2014 VIMAR
 21/10/2014 AEG POWERTOOLS

► TORINO SETTE COMUNI

07/10/2014 BTICINO
 09/10/2014 VEMER
 15/10/2014 BTICINO
 22/10/2014 BTICINO
 24/10/2014 FISCHER

► TRESORE BALNEARIO

06/10/2014 ARENA LUCI
 21/10/2014 SLV ITALIA
 10/11/2014 ARENA LUCI
 25/11/2014 SLV ITALIA
 09/12/2014 SLV ITALIA
 10/12/2014 ARENA LUCI

► VARESE

08/10/2014 SCHNEIDER ELECTRIC
 09/10/2014 FANTINI COSMI
 31/10/2014 URMET

► VERBANIA

02/10/2014 GEWISS
 16/10/2014 LOVATO
 06/11/2014 GEWISS
 11/11/2014 LOVATO



CURIONITÀ

a cura di Michele Curione

LE PANCHINE FOTOVOLTAICHE DI BOSTON

Gli Stati Uniti sono sempre più all'avanguardia in ambito smart city. Boston è la prima città ad ospitare *Soofa*, la panchina fotovoltaica nata per permettere ai visitatori di parchi e aree verdi di ricaricare gratis via USB smartphone e altri piccoli apparecchi. Il primato di Boston arriva grazie all'apertura verso le nuove tecnologie del sindaco della città, Martin J. Walsh, che ha dichiarato: "i cellulari di oggi



non si limitano a fare telefonate, perché allora le nostre panchine dovrebbero essere solo posti a sedere?" Le panchine fotovoltaiche *Soofa*, create dalla Changing Environments, società di tre giovani imprenditrici (Jutta Friedrichs, Sandra Richter e Nan Zhao nella foto), serviranno anche alla misurazione della qualità ambientale dei luoghi in cui si trovano. ■

LECHAL, LA SCARPA CHE TI INDICA LA STRADA

Chi ama correre già conosce i piccoli accessori che si possono agganciare alle scarpe per avere informazioni sulla propria "marcia", ma spesso questi dispositivi hanno qualche limite nell'acquisizione dei dati. La start-up indiana Ducere fa un "passo avanti", immaginando che sia la scarpa stessa a trasmettere direttamente informazioni a chi la indossa tramite una app dedicata. Il risultato dei suoi sforzi è



Lechal, una "scarpa intelligente" in grado di comunicare con uno smartphone via Bluetooth. Il dispositivo, nato come aiuto per i non-vedenti (*Lechal* significa "portami là" in hindi), grazie al GPS degli smartphone funziona anche come navigatore e, rispondendo a comandi vocali, trasmette le indicazioni a chi lo indossa attraverso semplici vibrazioni. ■

PLANETSOLAR ATTRACCA A VENEZIA

PlanetSolar, la più grande imbarcazione a energia solare mai costruita, ha attraccato a Venezia dopo un viaggio di 9.000 km durato oltre 5 mesi. Lunga 35 metri, *PlanetSolar* è un catamarano a emissioni zero di progettazione svizzera e fabbricazione tedesca ed è spinto da due motori elettrici da 60 KW ciascuno. L'energia che alimenta i due propulsori è prodotta dai 512 mq di pannelli fotovoltaici che ricoprono



l'intera struttura dell'imbarcazione. *PlanetSolar* arriva in Laguna, dove passerà i mesi invernali, alla fine di un lungo viaggio che ha visto il culmine nella missione scientifica *Terra Submersa*. Svolta in collaborazione con l'Università di Ginevra, la missione ha permesso di indagare i siti preistorici sommersi nel Golfo di Kilada in Grecia, ricostruendo e individuando antiche tracce di attività umana. ■

IL GIARDINO INCANTATO DI SINGAPORE

Natura e tecnologia per rendere migliore la vita in una megalopoli come Singapore. Nella cuore della città asiatica sorge *Gardens By The Bay*, un gigantesco parco di 101 ettari che unisce tradizione e futuro. Il parco ospita le due serre più grandi del mondo, la *Flower Dome*, con piante del mediterraneo e delle regioni subtropicali, e la *Cloud Forest*, che ricrea l'ambiente di una foresta pluviale a 2.000 metri di altitudine. Ma la vera star di questo paradiso terrestre è il *Supertree Grove*,



un bosco di "superalberi" che in realtà sono giardini verticali alti dai 25 ai 50 metri, con calotte e fusti dotati di pannelli fotovoltaici. I "superalberi" sono costruiti in cemento forato ed acciaio e "ospitano" ben 163.000 piante di oltre 200 specie. Oltre ai pannelli solari, sui Supertree sono installati sistemi di raccolta dell'acqua piovana e un impianto geotermico che assicurano l'indipendenza energetica completa a tutto il parco. ■





LIGHT DIVISION

Le filiali contrassegnate da questo simbolo hanno al loro interno una vasta esposizione di prodotti di illuminazione per interni ed esterni con personale specializzato.

COMOLI FERRARI & C. MATERIALE ELETTRICO

PIEMONTE

NOVARA Sede Centrale

UFFICI - via Enrico Mattei, 4
tel. 0321 4401 - fax 0321 499002
novara.sede@comoliferrari.it
Lun-Ven 8.30-12.30/14.00-18.00

BANCO - via Enrico Mattei, 4/A
tel. 0321 440291 - fax 0321 440273
novara.banco@comoliferrari.it
Lun-Ven 8.00-12.15/13.30-18.30
Sab 8.00/12.00

3ELAB POLO TECNOLOGICO
via Enrico Mattei, 58 - Tel. 0321 440277
3elab@comoliferrari.it
Lun 15.00-19.00 - Sab 9.00-12.30
Mar-Ven 9.00-12.30/15.00-19.00

Acqui Terme AL

via Circonvallazione, 56
tel. 0144 320696 - fax 0144 325290
acquiterme@comoliferrari.it
Lun-Ven 8.00-12.00/14.00-18.30
Sab 8.00-12.00

Alessandria

via Achille Scavo, 90
tel. 0131 223350 - fax 0131 226292
alessandria@comoliferrari.it
Lun-Ven 8.00-12.00/14.00-18.30
Sab 8.00-12.00

Baveno VB

Località Feriolo
via Nazionale 58/A-B
tel. 0323 28510 - fax 0323 28437
baveno@comoliferrari.it
Lun-Ven 8.00-12.00/14.00-18.30
Sab 8.00-12.00

Biella

via Candelo, 139
tel. 015 8493314 - fax 015 8493929
biella@comoliferrari.it
Lun-Ven 8.00-12.00/14.00-18.30
Sab 8.00-12.00

Biella Rigola

via Rinaldo Rigola, 9
tel. 015 2558151 - fax 015 2558268
biella.rigola@comoliferrari.it
Lun-Ven 8.00-12.00/14.00-18.30
Sab 8.00-12.00

Borgosesia VC

Regione Torame, 1 - Centro Com. Rondò
tel. 0163 458222 - fax 0163 458224
borgosesia@comoliferrari.it
Lun-Ven 8.00-12.15/14.00-18.30
Sab 8.15-12.00

Carmagnola TO

via Guido Rossa, 10/12
tel. 011 9723927 - fax 011 9725546
carmagnola@comoliferrari.it
Lun-Ven 8.00-12.00/14.00-18.30
Sab 8.00-12.00

Chieri TO

via Giuseppe Vasino, 25/A
tel. 011 9478775 - fax 011 9478797
chieri@comoliferrari.it
Lun-Ven 8.00-12.00/14.00-18.30
Sab 8.00-12.00

Chieri - Andezeno TO

Strada Andezeno, 67
tel. 011 9411240 - fax 011 9425999
chieri.andezeno@comoliferrari.it
Lun-Ven 8.00-12.30/14.00-18.30
Sab 8.00-12.00

Ciriè TO

via Marie Curie, 16/18
tel. 011 0702989 - fax 011 9222722
cirie@comoliferrari.it
Lun-Ven 8.00-12.00/14.00-18.00
Sab 8.00-12.00

Cossato BI

via XXV Aprile, 37/A
tel. 015 9840078 - fax 015 9840076
cossato@comoliferrari.it
Lun-Ven 8.00-12.00/14.00-18.30
Sab 8.00-12.00

Cuneo

Via Maestri del Lavoro, 4
tel. 0171 413192 - fax 0171 412172
cuneo@comoliferrari.it
Lun-Ven 8.00-12.00/14.00-18.30
Sab 8.00-12.00

Domodossola VB

S.S. 33 del Sempione
Regione alle Nosere, 7
tel. 0324 240905 - fax 0324 481896
domodossola@comoliferrari.it
Lun-Ven 8.00-12.00/14.00-18.00
Sab 8.00-12.00

Gozzano NO

via Alcide De Gasperi, 24/26
tel. 0322 93496 - fax 0322 956391
gozzano@comoliferrari.it
Lun-Ven 8.00-12.00/14.00-18.30
Sab 8.00-12.00

Ivrea TO

via Cuneo
Zona PIP di San Bernardo
tel. 0125 230742 - fax 0125 230921
ivrea@comoliferrari.it
Lun Ven 8.00-12.00/14.00-18.30
Sab 8.00-12.00

Mondovì CN

corso Firenze 15/A
tel. 0174 086029 - fax 0174 330388
mondovi@comoliferrari.it
Lun Ven 8.00-12.00/14.00-18.30
Sab 8.15-12.00

Nichelino TO

via Vernea, 61
tel. 011 6207053 - fax 011 6207135
nichelino@comoliferrari.it
Lun-Ven 8.00-12.00/14.00-18.30
Sab 8.00-12.00

Novara Pernate

Corso Trieste, 136
tel. 0321 688173 - fax 0321 695346
novara2@comoliferrari.it
Lun-Ven 8.00-12.00/14.00-18.30
Sab 8.00-12.00

Novi Ligure AL

viale Artigianato, 23
tel. 0143 329888 - fax 0143 329716
noviligure@comoliferrari.it
Lun-Ven 8.00-12.00/14.00-18.30
Sab 8.00-12.00

Pianezza TO

via Verbania, 8/10
tel. 011 9674790 - fax 011 9672082
pianezza@comoliferrari.it
Lun-Ven 8.00-12.30/14.00-18.00
Sab 8.00-12.00

Pinerolo TO

Corso Torino, 402/404
tel. 0121 321373 - fax 0121 322681
pinerolo@comoliferrari.it
Lun-Ven 8.00-12.00/14.00-18.30
Sab 8.00-12.00

Pombia NO

via 1° Maggio, 7
tel. 0321 958043 - fax 0321 958042
pombia@comoliferrari.it
Lun-Ven 8.00-12.00/14.00-18.30
Sab 8.00-12.00

Santhià VC

via Dolomiti, 9
tel. 0161 240509 - fax 0161 930823
santhia@comoliferrari.it
Lun-Ven 8.00-12.30/14.00-18.00

Savigliano CN

via Torino, 229
tel. 0172 713471 - fax 0172 713024
savigliano@comoliferrari.it
Lun-Ven 8.00-12.00/13.30-18.00
Sab 8.00-12.00

Torino

Corso Verona, 26/C
tel. 011 858542 - fax 011 2481019
torino@comoliferrari.it
Lun-Ven 8.00-12.00/14.00-18.30
Sab 8.00-12.00

Torino Sette Comuni

via Sette Comuni, 60/1
tel. 011 618686 - fax 011 6192034
torino.settecomuni@comoliferrari.it
Lun-Ven 8.00-12.00/14.00-18.30
Sab 8.00-12.00

Tortona AL

S.S. 35 dei Giovi, 9
tel. 0131 1925090 - fax 0131 1925091
tortona@comoliferrari.it
Lun-Ven 8.00-12.00/14.00-18.30
Sab 8.00-12.00

Verbania

via Maurizio Muller, 100
tel. 0323 28563 - fax 0323 516585
verbania@comoliferrari.it
Lun-Ven 8.00-12.00/14.00-18.00
Sab 8.00-12.00

Vercelli

Tangenziale Sud, 40/44
tel. 0161 294600 - fax 0161 294122
vercelli@comoliferrari.it
Lun-Ven 8.00-12.00/13.30-18.00
Sab 8.00-12.00

VALLE D'AOSTA

Quart AO

S.S. 26 della Valle d'Aosta, 103 - Reg. America
tel. 0165 766038 - fax 0165 765565
quart@comoliferrari.it
Lun-Ven 8.00-12.00/14.00-18.00
Sab 8.00-12.00

LOMBARDIA

Abbiategrosso MI

via Carlo M. Maggi, 146/148
tel. 02 94968281 - fax 02 94963220
abbiategrasso@comoliferrari.it
Lun-Ven 8.00-12.00/14.00-18.30
Sab 8.00-12.00

Besozzo VA

via Trieste, 85
tel. 0332 970405 - fax 0332 970406
besozzo@comoliferrari.it
Lun-Ven 8.00-12.00/13.30-18.00
Sab 8.00-12.00

Bollate MI

via Stelvio, 8
tel. 02 38306269 - fax 02 38301560
bollate@comoliferrari.it
Lun-Ven 8.00-12.00/14.00-18.30
Sab 8.00-12.00

Cabiato CO

via Milano, 4
tel. 031 2287600 - fax 031 768960
cabiato@comoliferrari.it
Lun-Ven 8.00-12.00/14.00-18.00

Casè Gerola PV

SP 206 - via per Voghera, 15
tel. 0383 381100 - fax 0383 612092
caseigerola@comoliferrari.it
Lun-Ven 8.00-12.00/14.00-18.30
Sab 8.00-12.00

Casnate con Bernate CO

via Pitagora, 4
tel. 031 566611 - fax 031 396232
casnate@comoliferrari.it
Lun-Ven 8.00-12.00/14.00-18.00
Sab 8.00-12.00

Cernusco Lombardone LC

via Cavalieri di Vittorio Veneto, 4
tel. 039 9901540 - fax 039 9901542
cernusco.lombardone@comoliferrari.it
Lun-Ven 8.00-12.00/14.00-18.30
Sab 8.00-12.00

Cernusco sul Naviglio MI

via Giuseppe Verdi, 83
tel. 02 9248647 - fax 02 9249854
cernusco.naviglio@comoliferrari.it
Lun-Ven 8.00-12.00/13.30-18.30
Sab 8.00-12.00

Cesano Boscone MI

via Italia, 22
tel. 02 4580349 - fax 02 4581934
cesano@comoliferrari.it
Lun-Ven 8.00-12.00/14.00-18.30
Sab 8.00-12.00

Cinisello Balsamo MI

via dei Lavoratori, 121
tel. 02 6607131 - fax 02 66071355
cinisellobalsamo@comoliferrari.it
Lun-Ven 7.30-12.30/14.00-18.30
Sab 8.00-12.00

I PUNTI VENDITA



Cislago VA

via Cesare Battisti, 1451
tel. 02 9667111 - fax 02 96408388
cislago@comoliferrari.it
Lun-Ven 8.00-12.00/14.00-18.30
Sab 8.00-12.00

Codogno LO

via Molinari, angolo via Bertini
tel. 0377 379802 - fax 0377 379981
codogno@comoliferrari.it
Lun-Ven 8.00-12.00/14.00-18.30
Sab 8.00-12.00

Curno BG

via Bergamo, 15/A
tel. 035 0900005 - fax 035 4155127
curno@comoliferrari.it
Lun-Ven 8.00-12.00/14.00-18.30
Sab 8.00-12.00

Gavirate VA

via della Ciocca, 1
tel. 0332 745864 - fax 0332 743403
gavirate@comoliferrari.it
Lun-Ven 8.00-12.00/14.00-18.30
Sab 8.00-12.00

Legnano MI

via per Villa Cortese, 86
tel. 0331 414486 - fax 0331 403495
legnano@comoliferrari.it
Lun Ven 8.00-12.00/14.00-18.30
Sab 8.00-12.00

Milano Cassala

viale Cassala, 61
tel. 02 89401020 - fax 02 8322354
milano.cassala@comoliferrari.it
Lun-Ven 8.00-12.30/14.00-18.30
Sab 8.00-12.00

Milano Eritrea

via Eritrea, 17/19
tel. 02 3570241 - fax 02 3570242
milano.eritrea@comoliferrari.it
Lun-Ven 8.00-12.00/14.00-18.30
Sab 8.00-12.00

Nerviano MI

S.S. 33 del Sempione, 14
tel. 0331 553566 - fax 0331 553241
nerviano@comoliferrari.it
Lun-Ven 8.00-12.00/14.00-18.30
Sab 8.00-12.00

Olgiate Olona VA

via Unità d'Italia, 80/82
tel. 0331 634291 - fax 0331 320180
olgiate@comoliferrari.it
Lun-Ven 8.00-12.00/14.00-18.30
Sab 8.00-12.00

Opera MI

via Piemonte, 5/7
tel. 02 57601678 - fax 02 57600953
opera@comoliferrari.it
Lun-Ven 8.00-12.00/14.00-18.30
Sab 8.00-12.00

Pavia

via Vigentina, 110/G
tel. 0382 574217 - fax 0382 570699
pavia.vigentina@comoliferrari.it
Lun-Ven 8.00-12.00/14.00-18.30
Sab 8.00-12.00

Rodano MI

via John F. Kennedy, 35/A
tel. 02 95321055 - fax 02 95328334
rodano@comoliferrari.it
Lun-Ven 8.00-12.00/14.00-18.00
Sab 8.00-12.00

Rozzano MI

viale Isonzo, 101
tel. 02 57767500 - fax 02 57767555
rozzano@comoliferrari.it
Lun-Ven 8.00-12.00/14.00-18.30
Sab 8.00-12.00

Segrate MI

via Cassanese, 203
tel. 02 29401325 - fax 02 26920074
segrate@comoliferrari.it
Lun-Ven 8.00-12.00/13.30-18.00
Sab 8.00-12.00

Stradella PV

via Sandro Pertini, 10/12
tel. 0385 251702 - fax 0385 240932
stradella@comoliferrari.it
Lun-Ven 8.00-12.00/14.00-18.30
Sab 8.00-12.00

Trescore Balneario BG

via Fratelli Calvi, 20
tel. 035 945390 - fax 035 942255
trescore.balneario@comoliferrari.it
Lun-Ven 8.00-12.00/14.00-18.30
Sab 8.00-12.00

Varese

via Peschiera, 20
tel. 0332 342411 - fax 0332 342444
varese@comoliferrari.it
Lun-Ven 8.00-12.00/14.00-18.30
Sab 8.00-12.00

Varese Sanvito

via Silvestro Sanvito, 23
tel. 0332 235501 - fax 0332 235450
varese.sanvito@comoliferrari.it
Lun-Ven 8.00-12.00/13.30-18.00
Sab 8.00-12.00

LIGURIA

Albenga SV

Regione Bottino, 9
tel. 0182 554973 - fax 0182 554135
albenga@comoliferrari.it
Lun-Ven 8.00-12.00/14.00-18.30
Ven 8.00-12.00

Chiavari GE

via Fabio Filzi, 41
tel. 0185 1835088 - fax 0185 1835089
chiavari@comoliferrari.it
Lun-Ven 8.00-12.00/14.00-18.30
Sab 8.00-12.00

Genova Bolzaneto

via Giuseppe Colano, 12 G/R
tel. 010 7451193 - fax 010 7454578
genova.bolzaneto@comoliferrari.it
Lun-Ven 8.00-12.00/14.00-18.30
Sab 8.00-12.00

Genova Centro

Via Carlo Targa, 4
tel. 010 8681160 - fax 010 8681189
genova.centro@comoliferrari.it
Lun Sab 8.30-12.30/14.00-18.30

Genova Molassana

via Gelasio Adamoli, 31
tel. 010 8467611 - fax 010 8467603
genova.molassana@comoliferrari.it
Lun Ven 8.00-12.00/14.00-18.30
Sab 8.00-12.00

Genova Sampierdarena

via di Francia, 91 R
tel. 010 6457860 - fax 010 6457056
genova.sampierdarena@comoliferrari.it
Lun-Ven 8.00-12.00/14.00-18.30
Sab 8.00-12.00

Genova Santa Zita

via di Santa Zita, 29 R
tel. 010 584120 - fax 010 587693
genova.santazita@comoliferrari.it
Lun-Ven 8.00-12.00/14.00-18.30
Sab 8.00-12.00

Genova Sestri Ponente

via Borzoli, 108 R/D
tel. 010 6504587 - fax 010 6512479
genova.sestriponente@comoliferrari.it
Lun-Ven 8.00-12.00/14.00-18.00

Imperia

Argine Destro - Ferdinando Scajola, 561
tel. 0183 63746 - fax 0183 652364
imperia@comoliferrari.it
Lun-Ven 8.00-12.00/14.00-18.30
Sab 8.00-12.00

La Spezia

via Giulio Della Torre, 26/30
tel. 0187 518724 - fax 0187 518726
laspezia@comoliferrari.it
Lun-Ven 8.00-12.00/14.00-18.30
Sab 8.00-12.00

Sanremo IM

via Alfonso La Marmora, 175
tel. 0184 534000 - fax 0184 534100
sanremo@comoliferrari.it
Lun-Ven 8.00-12.00/14.00-18.30
Sab 8.00-12.00

Savona

via dei Partigiani, 19/R
tel. 019 825623 - fax 019 821420
savona@comoliferrari.it
Lun Ven 8.00-12.00/14.00-18.30
Sab 8.00-12.00

TOSCANA

Cecina

Montescudaio PI
Via di Poggio Gagliardo, 28
tel. 0586 1760101 - fax 0586 685107
cecina@comoliferrari.it
Lun-Ven 8.00-12.00/14.00-18.30
Sab 8.00-12.00

Livorno

Piazza Francesco Ferrucci, 17
tel. 0586 425923 - fax 0586 407481
livorno@comoliferrari.it
Lun-Ven 8.00-12.00/14.00-18.30
Sab 8.00-12.00

Lucca

Via del Brennero, 1040 BU
tel. 0583 495531 - fax 0583 469006
lucca@comoliferrari.it
Lun-Ven 8.00-12.00/14.00-18.30
Sab 8.00-12.00

Massa

Località Romagnano
via Aurelia - Catagnina, 2
tel. 0585 026650 - fax 0585 8322354
massa@comoliferrari.it
Lun-Ven 8.00-12.00/14.00-18.30
Sab 8.00-12.00

Pisa

Via Monte Rosa, 3
tel. 050 7630100 - fax 050 981132
pisa@comoliferrari.it
Lun-Ven 8.00-12.00/14.00-18.30
Sab 8.00-12.00

Siena

Via Pietro Toselli, 26
tel. 0577 1490063 - fax 0577 1490064
siena@comoliferrari.it
Lun-Ven 8.00-12.30/14.00-18.00
Sab 8.00-12.00

EMILIA ROMAGNA

Piacenza

via Giuseppe Orsi, 28/30
tel. 0523 1885089 - fax 0523 614410
piacenza@comoliferrari.it
Lun-Ven 8.00-12.00/14.00-18.30
Sab 8.00-12.00

MARCHE

Ancona

via Caduti del Lavoro, 13
tel. 071 80491 - fax 071 8049210
ancona@comoliferrari.it
Lun-Ven 8.00-12.00/14.00-18.00

SARDEGNA

Cagliari Elmas CA

via Mario Betti, 35
tel. 070 240083 - fax 070 240839
cagliari.elmas@comoliferrari.it
Lun-Ven 8.00-12.30/14.30-18.30

Cagliari Marconi CA

via Isaac Newton, 1
tel. 070 7736080 - fax 070 454105
cagliari.marconi@comoliferrari.it
Lun-Ven 8.00-12.30/14.30-18.30
Sab 8.00-12.30

Olbia OT

Z.I. Settore 7 - via Angola, 7
tel. 0789 1875090 - fax 0789 595070
olbia@comoliferrari.it
Lun-Ven 8.00-12.30/14.30-18.30

Sassari

Z.I. Predda Niedda Nord - Strada 29
tel. 079 9576088 - fax 079 261019
sassari@comoliferrari.it
Lun-Ven 8.00-12.30/14.30-18.30

Oristano (DIMEL SRL)

via Cagliari, 397
tel. 0783 303368 - fax 0783 303372

promozione
3X2+1



3 Apparecchi LED
al prezzo di **2**
+1 Modulo
emergenza LED
compreso nel prezzo



Acciaio Eco LED

KIT 3+EM ACCIAIO LED 2X36W 4K A236EK CF117763
KIT 3+EM ACCIAIO LED 2X58W 4K A258EK CF117764

Beghelli